

# KENWOOD

TYPE JE280A  
TYPE JE290A

instructions  
istruzioni  
instrucciones  
Bedienungsanleitungen  
gebruiksaanwijzing  
Instrukcja obsługi  
instruções

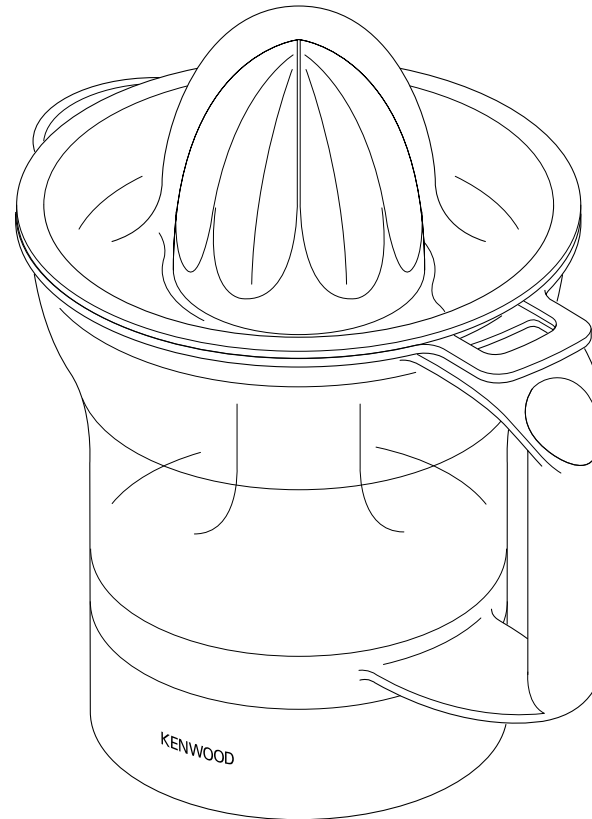

<b>English</b>	<b>2 - 4</b>
<b>Nederlands</b>	<b>5 - 7</b>
<b>Français</b>	<b>8 - 11</b>
<b>Deutsch</b>	<b>12 - 14</b>
<b>Italiano</b>	<b>15 - 17</b>
<b>Português</b>	<b>18 - 20</b>
<b>Español</b>	<b>21 - 23</b>
<b>Dansk</b>	<b>24 - 26</b>
<b>Svenska</b>	<b>27 - 29</b>
<b>Norsk</b>	<b>30 - 32</b>
<b>Suomi</b>	<b>33 - 35</b>
<b>Türkçe</b>	<b>36 - 38</b>
<b>Česky</b>	<b>39 - 41</b>
<b>Magyar</b>	<b>42 - 44</b>
<b>Polski</b>	<b>45 - 48</b>
<b>Ελληνικά</b>	<b>49 - 52</b>
<b>Slovenčina</b>	<b>53 - 55</b>
<b>Українська</b>	<b>56 - 59</b>
<b>عربي</b>	<b>٦٠ - ٦٢</b>

## Kenwood Ltd

New Lane  
Havant  
Hampshire  
PO9 2NH

[kenwoodworld.com](http://kenwoodworld.com)



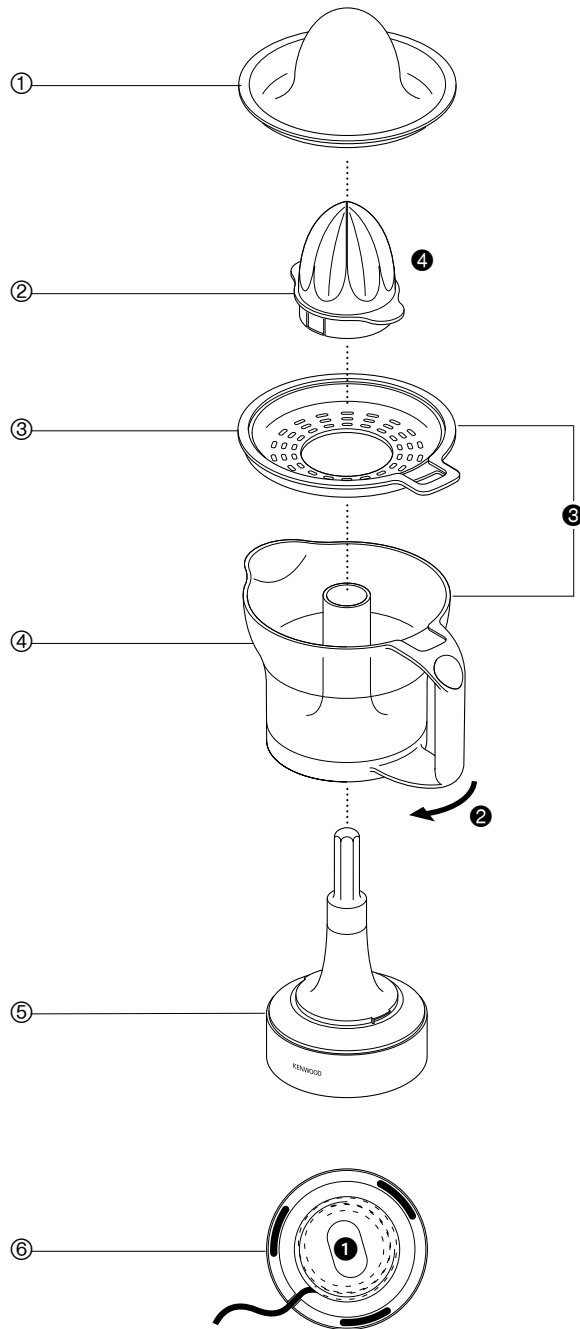

## safety

- Read these instructions carefully and retain for future reference.
- Remove all packaging and any labels.
- If the cord is damaged it must, for safety reasons, be replaced by KENWOOD or an authorised KENWOOD repairer.
- Switch off and unplug:
  - before fitting or removing parts
  - after use
  - before cleaning.
- Never let the power unit, cord or plug get wet.
- Never use a damaged appliance. Get it checked or repaired: see 'service and customer care'.
- Don't let the cord touch hot surfaces or hang down where a child could grab it.
- Children should be supervised to ensure that they do not play with the appliance.
- This appliance can be used by children aged from 8 years and above if they have been given supervision or instruction concerning use of the appliance in a safe way and if they understand the hazards involved. Cleaning and user maintenance shall not be made by children unless they are aged from 8 years and above and supervised. Keep the appliance and its cord out of reach of children aged less than 8 years.
- Misuse of your appliance can result in injury
- Appliances can be used by persons with reduced physical, sensory or mental capabilities or lack of experience and knowledge if they have been given

supervision or instruction concerning use of the appliance in a safe way and if they understand the hazards involved.

- Only use the appliance for its intended domestic use. Kenwood will not accept any liability if the appliance is subject to improper use, or failure to comply with these instructions.

### **important**

- **Do not press too hard on the cone or run for longer than 5 minutes - you may damage your juicer.**

Use your new Kenwood Citrus Juicer to squeeze the juice from citrus fruit e.g. oranges, lemons, limes and grapefruits.

#### **before plugging in**

- Make sure your electricity supply is the same as the one shown on the underside of the appliance.
- This appliance conforms to EC Regulation 1935/2004 on materials and articles intended to come into contact with food.

#### **before using for the first time**

- 1 Wash the parts: see 'cleaning'.
- 2 Wrap any excess cord around the bracket on the underside of the power unit ❶.

### key

- ❶ dust cover
- ❷ cone
- ❸ sieve
- ❹ juice jug with pouring lip
- ❺ power unit
- ❻ cord wrap

### to use your citrus juicer

- 1 Place the juice jug onto the power unit, hold the handle and turn clockwise until it locks ❷.
- 2 Put the sieve inside the juice jug ❸, then add the cone ❹.
- 3 Cut the fruit in half. Then press each half down on to the cone and the juicer will operate automatically.
  - During use the cone may change the direction it rotates. This is normal and ensures that the maximum amount of juice is squeezed out of the fruit.
  - For best results hand roll the fruit on a worktop before juicing.
  - To help with juice extraction move the fruit from side to side.
- 4 To stop the juicer lift the fruit from the cone.
- 5 To pour the juice, remove the cone and sieve from the juice jug and pour using the pouring lip.
  - When juicing large quantities, empty the sieve regularly to prevent the build up of pulp and seeds. Empty the juice jug as required.

## cleaning

- Always switch off, unplug and dismantle before cleaning.
- Replace the dust cover after use.

### power unit

- Wipe with a damp cloth, then dry.

### other parts

- Wash in hot soapy water, then dry.
- Alternatively they can be washed in your dishwasher.

Item	Suitable for dishwashing
Dust cover	✓
Cone	✓
Sieve	✓
Juice jug with pouring lip	✓

## service and customer care

- If you experience any problems with the operation of your appliance, before requesting assistance visit [www.kenwoodworld.com](http://www.kenwoodworld.com).
- Please note that your product is covered by a warranty, which complies with all legal provisions concerning any existing warranty and consumer rights in the country where the product was purchased.
- If your Kenwood product malfunctions or you find any defects, please send it or bring it to an authorised KENWOOD Service Centre. To find up to date details of your nearest authorised KENWOOD Service centre visit [www.kenwoodworld.com](http://www.kenwoodworld.com) or the website specific to your Country.

- Designed and engineered by Kenwood in the UK.
- Made in China.



### **IMPORTANT INFORMATION FOR CORRECT DISPOSAL OF THE PRODUCT IN ACCORDANCE WITH THE EUROPEAN DIRECTIVE ON WASTE ELECTRICAL AND ELECTRONIC EQUIPMENT (WEEE)**

At the end of its working life, the product must not be disposed of as urban waste.

It must be taken to a special local authority differentiated waste collection centre or to a dealer providing this service.

# Nederlands

**Vouw de voorpagina a.u.b. uit voordat u begint te lezen. Op deze manier zijn de afbeeldingen zichtbaar**

## veiligheid

- Lees deze instructies zorgvuldig door en bewaar ze voor toekomstig gebruik.
- Verwijder de verpakking en alle labels.
- Als het snoer beschadigd is, moet het om veiligheidsredenen door Kenwood of een door Kenwood geautoriseerd reparatiebedrijf vervangen worden.
- Schakel het apparaat uit en haal de stekker uit het stopcontact:
  - voordat u onderdelen aanbrengt of verwijdert
  - na ieder gebruik
  - voor het reinigen
- Het motorgedeelte, het snoer en de stekker mogen nooit nat worden.
- Gebruik nooit een beschadigd apparaat. Laat het nakijken of repareren: zie 'onderhoud en klantenservice'.
- Zorg dat het snoer niet in aanraking komt met hete oppervlakken of omlaag hangt op een plaats waar een kind het zou kunnen vastpakken.
- Op kinderen moet toezicht gehouden worden om er zeker van te zijn dat ze niet met het apparaat spelen.
- Dit apparaat kan worden gebruikt door kinderen vanaf 8 jaar mits ze onder toezicht staan of instructie hebben gekregen over het veilig gebruik van het apparaat en de betrokken risico's begrijpen. De reiniging en het gebruikersonderhoud mogen niet door kinderen worden uitgevoerd tenzij ze ouder zijn dan 8 jaar en onder toezicht staan. Houd

het apparaat en het snoer buiten het bereik van kinderen die jonger zijn dan 8 jaar.

- Misbruik van dit apparaat kan persoonlijk letsel veroorzaken.
- Dit apparaat kan worden gebruikt door personen met verminderde lichamelijke, sensorische of geestelijke capaciteiten of gebrek aan ervaring en kennis mits ze onder toezicht staan of instructie hebben gekregen over het veilige gebruik van het apparaat, en de betrokken risico's begrijpen.
- Gebruik het apparaat alleen voor het huishoudelijke gebruik waarvoor het is bedoeld. Kenwood kan niet aansprakelijk worden gesteld als het apparaat is misbruikt of als deze instructies niet zijn opgevolgd.

## **belangrijk**

- **Druk niet te hard op de perskegel en laat het apparaat niet langer dan 5 minuten achtereen draaien – u kunt uw fruitpers beschadigen.**

Gebruik uw nieuwe Kenwood fruitpers voor het uitpersen van citrusvruchten, zoals sinaasappels, citroenen, limoenen en grapefruits.

### **voordat u de stekker in het stopcontact steekt**

- Controleer of de elektriciteitsvoorziening dezelfde spanning heeft als op de onderkant van het apparaat wordt aangegeven.
- Dit apparaat voldoet aan EG Verordening 1935/2004 inzake materialen en voorwerpen die bestemd zijn om met levensmiddelen in contact te komen.

### **voordat u de fruitpers voor het eerst gebruikt**

- 1 Was alle onderdelen; zie 'reiniging'.
- 2 Wikkel het teveel aan snoer rond de beugel aan de onderkant van het motorblok ❶.

## legenda

- ❶ stofdeksel
- ❷ perskegel
- ❸ filter
- ❹ sapkom met schenktuit
- ❺ motorblok
- ❻ snoeropbergruimte

## gebruik van de fruitpers

- 1 Zet de sapkom op het motorblok, houd het handvat vast en draai naar rechts tot het vergrendeld is ❷.
- 2 Zet het filter in de sapkom ❸ en plaats dan de perskegel ❹.
- 3 Snijd het fruit doormidden. Druk de helften op de perskegel, de fruitpers begint automatisch te werken.

- De perskegel kan tijdens het gebruik van draairichting veranderen. Dit is normaal en zorgt dat de maximale hoeveelheid sap uit het fruit wordt geperst.
  - Voor het beste resultaat rolt u het fruit eerst met de hand over het aanrecht voordat u het sap eruit perst.
  - Beweeg het fruit heen en weer om de verwijdering van sap te bevorderen.
- 4 Om de fruitpers te stoppen, tilt u het fruit van de perskegel.
  - 5 Om het sap uit te gieten, verwijdert u de perskegel en het filter van de sapkom en giet u het sap uit de schenktuit.
- Leeg bij het persen van grote hoeveelheden het filter regelmatig om te voorkomen dat het vol raakt met vruchtvlies en pitjes. Leeg de sapkom wanneer dit nodig is.

## reiniging

- Schakel het apparaat voor het reinigen altijd uit, haal de stekker uit het stopcontact en haal het apparaat uit elkaar.
- Breng het stofdeksel na gebruik weer aan.

### motorgedeelte

- Met een vochtige doek afvegen en vervolgens afdrogen.

### andere onderdelen

- In warm zeepwater wassen en dan drogen.
- Ze kunnen ook in de afwasmachine gewassen worden.

item	geschikt voor de vaatwasmachine
Stofdeksel	✓
Perskegel	✓
Filter	✓
Sapkom met schenktuit	✓

## onderhoud en klantenservice

- Als u problemen ondervindt met de werking van dit apparaat, gaat u eerst naar [www.kenwoodworld.com](http://www.kenwoodworld.com) voordat u hulp inroept.
- Dit product is gedekt door een garantie die voldoet aan alle wettelijke regels voor bestaande garanties en consumentenrechten die gelden in het land waar het product is gekocht.
- Als uw Kenwood product niet goed functioneert of als u defecten opmerkt, kunt u het naar een erkend Service Center van KENWOOD sturen of brengen. Voor informatie over het KENWOOD Service Center in uw buurt gaat u naar [www.kenwoodworld.com](http://www.kenwoodworld.com) of naar de specifieke website in uw land.

- Ontworpen en ontwikkeld door Kenwood in het VK.
- Vervaardigd in China.



### **BELANGRIJKE INFORMATIE VOOR DE JUISTE VERWIJDERING VAN HET PRODUCT VOLGENS DE EUROPESE RICHTLIJN BETREFFENDE AFGEDANKTE ELEKTRISCHE EN ELEKTRONISCHE APPARATUUR (AEEA)**

Aan het einde van de levensduur van het product mag het niet samen met het gewone huishoudelijke afval worden verwerkt. Het moet naar een speciaal centrum voor gescheiden afvalinzameling van de gemeente worden gebracht, of naar een verkooppunt dat deze service verschaft.

# Français

Avant de lire, veuillez déplier la première page contenant les illustrations

## sécurité

- Lisez et conservez soigneusement ces instructions pour pouvoir vous y référer ultérieurement.
- Retirez tous les éléments d'emballage et les étiquettes.
- Si le cordon est endommagé, il doit être remplacé, pour des raisons de sécurité, par Kenwood ou par un réparateur agréé Kenwood.
- Éteignez et débranchez l'appareil :
  - avant d'adapter ou de retirer des éléments
  - après utilisation
  - avant le nettoyage.
- Ne laissez jamais le bloc-moteur, le cordon d'alimentation ou la prise électrique se mouiller.
- N'utilisez jamais un appareil en mauvais état. Faites-le vérifier ou réparer : reportez-vous à la section « service après-vente ».
- Ne mettez pas le cordon d'alimentation en contact avec des sources de chaleur. Ne laissez jamais le cordon pendre de telle façon qu'un enfant puisse s'en saisir.
- Les enfants doivent être surveillés afin qu'ils ne puissent pas jouer avec cet appareil.
- Cet appareil peut être utilisé par des enfants âgés de 8 ans et plus, s'ils ont été formés ou ont reçu les instructions nécessaires à son utilisation de manière sécurisée, et s'ils ont été tenus informés des risques impliqués. Les tâches de nettoyage et la maintenance utilisateur ne doivent pas être effectuées par des enfants, hormis s'ils sont âgés de



plus de 8 ans et qu'ils agissent sous la surveillance d'un adulte. Veuillez conserver l'appareil et le cordon hors de la portée des enfants de moins de 8 ans.

- Toute mauvaise utilisation de votre appareil peut être source de blessures.
- Les appareils peuvent être utilisés par des personnes dont les capacités physiques, sensorielles ou mentales sont diminuées, ou qui ne disposent pas des connaissances ou de l'expérience nécessaires, si elles ont été formées et encadrées pour l'utilisation des appareils, et si elles ont conscience des risques encourus.
- N'employez l'appareil qu'à la fin domestique prévue. Kenwood décline toute responsabilité dans les cas où l'appareil est utilisé incorrectement ou que les présentes instructions ne sont pas respectées.

### **Important**

- **N'appuyez pas trop fort sur le cône et ne faites pas fonctionner le presse-agrumes pendant plus de 5 minutes car cela pourrait l'endommager.**

Utilisez votre nouveau presse-agrumes Kenwood afin d'exprimer le jus de tous les agrumes (ex. : oranges, citrons, citrons verts et pamplemousses).

#### **avant de brancher l'appareil**

- Assurez-vous que votre alimentation électrique corresponde à celle qui est indiquée sur la partie inférieure de votre appareil.
- Cet appareil est conforme au règlement 1935/2004 de la CE sur les matériaux et les articles destinés au contact alimentaire.

#### **avant la première utilisation**

- 1 Lavez les différents éléments de l'appareil : voir "Entretien et nettoyage".
- 2 Enroulez le cordon d'alimentation non utilisé autour de l'enrouleur sous le bloc moteur ❶.

#### **légende**

- ❶ couvercle anti-poussière
- ❷ cône
- ❸ tamis
- ❹ pichet à jus avec bec verseur
- ❺ bloc moteur
- ❻ enrouleur de cordon

## utilisation de votre presse-agrumes

- 1 Placer le pichet à jus sur le bloc moteur, tenez la poignée et tournez dans le sens des aiguilles d'une montre jusqu'à la verrouiller ②.
- 2 Placez le tamis dans le pichet à jus ③, puis placez le cône ④.
- 3 Coupez le fruit en deux puis appuyez la moitié du fruit sur le cône. Le presse-agrumes se mettra en marche automatiquement.
- Lors de son fonctionnement, il se peut que la rotation du cône change de direction. Ceci est normal et permet d'extraire le maximum de jus des fruits.
- Pour de meilleurs résultats, vous pouvez rouler le fruit à la main sur une surface de travail avant de le couper et de le presser.
- Afin de faciliter l'extraction du jus, vous pouvez bouger le fruit par des mouvements latéraux.
- 4 Soulevez le fruit du cône pour arrêter le presse-agrumes.
- 5 Pour verser le jus, enlevez le cône et le tamis du pichet à jus et versez par le bec verseur.
- Lorsque vous pressez de grandes quantités de fruits, videz le tamis régulièrement afin d'éviter l'amalgame de pulpe et de pépins. Videz le pichet à jus comme décrit auparavant.

## nettoyage

- Éteignez, débranchez et démontez toujours l'appareil avant de le nettoyer.
- Remettez le couvercle anti-poussière après utilisation.

### **bloc-moteur**

- Passez un linge humide, puis séchez.

### **autres éléments**

- Lavez à l'eau tiède savonneuse puis séchez.
- Vous pouvez également les laver au lave-vaisselle.

<b>Pièces</b>	<b>Pouvant passer au lave-vaisselle</b>
Couvercle anti-poussière	✓
Cône	✓
Tamis	✓
Pichet à jus avec bec verseur	✓

## service après-vente

- Si vous rencontrez des problèmes lors de l'utilisation de votre appareil, veuillez consulter notre site [www.kenwoodworld.com](http://www.kenwoodworld.com) avant de contacter le service après-vente.
- N'oubliez pas que votre appareil est couvert par une garantie, qui respecte toutes les dispositions légales concernant les garanties existantes et les droits du consommateur dans le pays où vous avez acheté le produit.
- Si votre appareil Kenwood fonctionne mal ou si vous trouvez un quelconque défaut, veuillez l'envoyer ou l'apporter à un centre de réparation KENWOOD autorisé. Pour trouver des détails actualisés sur votre centre de réparation KENWOOD le plus proche, veuillez consulter [www.kenwoodworld.com](http://www.kenwoodworld.com) ou le site internet spécifique à votre pays.

- Conçu et développé par Kenwood au Royaume-Uni.
- Fabriqué en Chine.



**AVERTISSEMENTS POUR  
L'ÉLIMINATION CORRECTE DU  
PRODUIT CONFORMÉMENT  
AUX TERMES DE LA DIRECTIVE  
EUROPÉENNE RELATIVE AUX  
DÉCHETS D'ÉQUIPEMENTS  
ÉLECTRIQUES ET  
ÉLECTRONIQUES (DEEE).**

Au terme de son utilisation, le produit ne doit pas être éliminé avec les déchets urbains.

Le produit doit être remis à l'un des centres de collecte sélective prévus par l'administration communale ou auprès des revendeurs assurant ce service.

# Deutsch

Vor dem Lesen bitte die Titelseite mit den Illustrationen auseinanderfalten

## Sicherheitshinweise

- Lesen Sie diese Anleitungen sorgfältig durch und bewahren Sie sie zur späteren Bezugnahme auf.
- Entfernen Sie sämtliche Verpackungen und Aufkleber.
- Ein beschädigtes Netzkabel muss aus Sicherheitsgründen von KENWOOD oder einer autorisierten KENWOOD-Kundendienststelle ausgetauscht werden.
- Gerät ausschalten und Netzstecker ziehen:
  - vor dem Auseinandernehmen oder Zusammensetzen des Gerätes
  - nach Gebrauch
  - vor der Reinigung
- Sockel, Netzkabel und Stecker nicht nass werden lassen.
- Verwenden Sie niemals ein beschädigtes Gerät. Lassen Sie dieses überprüfen oder reparieren: siehe 'Kundendienst und Service'.
- Das Kabel von heißen Flächen fernhalten. Darauf achten, daß das Kabel nicht von der Arbeitsfläche herunterhängt, wo ein Kind daran ziehen könnte.
- Kinder müssen überwacht werden, damit sie mit dem Gerät nicht spielen.
- Dieses Gerät kann von Kindern ab 8 Jahren verwendet werden, sofern diese unter Aufsicht stehen oder in die sichere Verwendung des Geräts eingewiesen wurden und sofern sie die damit verbundenen Gefahren verstehen. Reinigung und Pflege des Geräts sollten erst von Kindern ab acht Jahren und unter Beaufsichtigung

vorgenommen werden. Gerät und Netzkabel müssen für Kinder unter 8 Jahren unzugänglich sein.

- Unsachgemäßer Gebrauch Ihres Geräts kann zu Verletzungen führen.
- Geräte können von Personen mit körperlichen, sensorischen oder geistigen Behinderungen oder von Personen mit mangelnder Erfahrung oder Kenntnis verwendet werden, sofern diese beaufsichtigt oder in die sichere Verwendung des Geräts eingewiesen wurden und sofern sie die damit verbundenen Gefahren verstehen.
- Verwenden Sie das Gerät nur für seinen vorgesehenen Zweck im Haushalt. Bei unsachgemäßer Benutzung oder Nichteinhaltung dieser Anweisungen übernimmt Kenwood keinerlei Haftung.

## **Wichtig**

- **Drücken Sie nicht zu stark auf den Presskegel und lassen Sie das Gerät nicht länger als 5 Minuten laufen – Sie könnten Ihre Zitruspresse beschädigen.**

Ihre neue Kenwood Zitruspresse – zum Entsaften von Zitrusfrüchten, z.B. Orangen, Zitronen, Limetten oder Grapefruits.

### **Vor dem Anschluss**

- Sicherstellen, dass die Netzspannung mit den Angaben auf der Unterseite des Geräts übereinstimmt.
- Das Gerät entspricht der EG-Verordnung Nr. 1935/2004 über Materialien und Gegenstände, die dazu bestimmt sind, mit Lebensmitteln in Berührung zu kommen.

### **Vor der ersten Benutzung**

- 1 Alle Teile spülen – siehe „Reinigung“.
- 2 Überschüssiges Netzkabel auf dem Bügel auf der Unterseite des Antriebsteils ❶ aufwickeln.

## Übersicht

- ❶ Staubschutzhaube
- ❷ Presskegel
- ❸ Sieb
- ❹ Saftkrug mit Ausgusslippe
- ❺ Antriebsteil
- ❻ Kabelaufwicklung

# Verwendung der Zitruspresse

- 1 Den Saftkrug auf das Antriebsteil aufsetzen, am Griff festhalten und im Uhrzeigersinn drehen, bis er einrastet **2**.
- 2 Das Sieb in den Saftkrug einsetzen **3**, dann den Presskegel aufstecken **4**.
- 3 Die Zitrusfrucht halbieren. Eine Hälfte der Frucht auf den Presskegel drücken – die Zitruspresse startet automatisch.
  - Während des Entsaftens ändert der Presskegel möglicherweise die Drehrichtung. Dies ist normal und gewährleistet, dass möglichst viel Saft aus der Frucht gepresst wird.
  - Für optimale Saftausbeute die Zitrusfrucht vor dem Entsaften mit leichtem Druck auf der Arbeitsfläche rollen.
  - Die Frucht wird besser entsaftet, wenn Sie sie auch seitlich gegen den Presskegel drücken.
- 4 Der Entsafter stoppt, sobald Sie die Frucht vom Presskegel abnehmen.
- 5 Zum Ausgießen des Safts Presskegel und Sieb vom Saftkrug abnehmen und den Saft ausgießen.
  - Beim Entsaften großer Mengen sollten Sie das Sieb regelmäßig leeren, damit sich nicht zu viel Trester und Kerne ansammeln. Den Saftkrug nach Bedarf leeren.

## Reinigung

- Vor der Reinigung Gerät ausschalten und Netzstecker ziehen. Anschließend Gerät auseinander nehmen.
- Nach Verwendung der Zitruspresse die Staubschutzhaube wieder aufsetzen.

### Sockel

- Mit feuchtem Tuch abwischen und abtrocknen.

### Andere Teile

- In heißem Seifenwasser spülen, dann abtrocknen.
- Andernfalls lassen sich die Teile auch in der Spülmaschine reinigen.

Teil	Spülmaschinenfest
Staubschutzhaube	✓
Presskegel	✓
Sieb	✓
Saftkrug mit Ausgusslippe	✓

## Kundendienst und Service

- Sollten Sie Probleme mit dem Betrieb Ihres Geräts haben, besuchen Sie [www.kenwoodworld.com](http://www.kenwoodworld.com), bevor Sie Hilfe anfordern.
- Bitte beachten Sie, dass Ihr Produkt durch eine Garantie abgedeckt ist – diese erfüllt alle gesetzlichen Anforderungen hinsichtlich geltender Garantie- und Verbraucherrechte in dem Land, in dem das Produkt gekauft wurde.
- Falls Ihr Kenwood-Produkt nicht ordnungsgemäß funktioniert oder Defekte aufweist, bringen Sie es bitte zu einem autorisierten KENWOOD Servicecenter oder senden Sie es ein. Aktuelle Informationen zu autorisierten KENWOOD Servicecentern in Ihrer Nähe finden Sie bei [www.kenwoodworld.com](http://www.kenwoodworld.com) bzw. auf der Website für Ihr Land.
- Gestaltet und entwickelt von Kenwood GB.
- Hergestellt in China.



### **WICHTIGER HINWEIS FÜR DIE KORREKTE ENTSORGUNG DES PRODUKTS IN ÜBEREINSTIMMUNG MIT DER EG-RICHTLINIE ÜBER ELEKTRO- UND ELEKTRONIK-ALTGERÄTE (WEEE)**

Am Ende seiner Nutzungszeit darf das Produkt NICHT mit dem Hausmüll entsorgt werden. Es muss zu einer örtlichen Sammelstelle für Sondermüll oder zu einem Fachhändler gebracht werden, der einen Rücknahmeservice anbietet.

# Italiano

**Prima di leggere questo manuale si prega di aprire la prima pagina, al cui interno troverete le illustrazioni**

## sicurezza

- Leggere attentamente le presenti istruzioni e conservarle come futuro riferimento.
- Rimuovere la confezione e le etichette.
- In caso il cavo sia danneggiato, per ragioni di sicurezza deve esser sostituito solo dal fabbricante oppure da un Centro Assistenza KENWOOD autorizzato alle riparazioni.
- Spegnere l'apparecchio e togliere la spina dalla presa di corrente:
  - prima di montare o staccare qualunque componente
  - dopo aver usato l'apparecchio
  - prima di pulire l'apparecchio.
- Non lasciare mai che corpo motore, filo o spina elettrica si bagnino.
- Non usare mai un apparecchio danneggiato. Farlo controllare o riparare: vedere alla sezione 'manutenzione e assistenza tecnica'.
- Non lasciare che il cavo venga a contatto con superfici calde oppure penda da una superficie dove un bambino potrebbe tirarlo.
- Sorvegliare i bambini, assicurandosi che non giochino con l'apparecchio.
- Questo apparecchio può essere utilizzato da bambini di età superiore agli 8 anni che siano attentamente sorvegliati e istruiti sull'uso corretto dell'apparecchio e comprendano i potenziali rischi. Pulizia e manutenzione dell'apparecchio possono essere effettuate solo da bambini di età superiore agli 8 anni e sotto adeguata supervisione. Tenere l'apparecchio e il cavo lontano dalla portata dei bambini di età inferiore agli 8 anni.

- Un utilizzo scorretto dell'apparecchio può provocare serie lesioni fisiche.
- Gli apparecchi possono essere utilizzati da persone con ridotte capacità psicofisico-sensoriali, o con esperienza e conoscenze insufficienti solo nel caso in cui siano state attentamente sorvegliate e istruite da un responsabile su come utilizzare un apparecchio in modo sicuro e siano consapevoli dei pericoli.
- Utilizzare l'apparecchio solo per l'uso domestico per cui è stato realizzato. Kenwood non si assumerà alcuna responsabilità se l'apparecchio viene utilizzato in modo improprio o senza seguire le presenti istruzioni.

## **importante**

- **Non esercitare pressione eccessiva sul cono e non utilizzarlo in modo continuo per oltre 5 minuti, altrimenti si rischia di danneggiare lo spremiagrumi.**

Usate il vostro nuovo spremiagrumi Kenwood per spremere il succo da frutti come arance, limoni, limette e pompelmi.

### **prima di collegare l'apparecchio alla rete elettrica**

- Assicurarsi che la tensione della vostra rete elettrica sia la stessa di quella indicata sulla targhetta sotto l'apparecchio.
- Questo apparecchio è conforme al regolamento (CE) No. 1935/2004 sui materiali e articoli in contatto con alimenti.

### **prima di usare l'apparecchio per la prima volta**

- 1 Lavare i componenti dell'apparecchio: vedere sezione 'pulizia'

- 2 Avvolgere la lunghezza di cavo in eccesso attorno all'apposita staffa sotto il corpo motore ❶.

## legenda

- ❶ coperchio antipolvere
- ❷ cono
- ❸ colino
- ❹ caraffa per succo con beccuccio
- ❺ corpo motore
- ❻ avvolgicavo

## come usare il vostro spremiagrumi

- 1 Porre la caraffa per succo sull'alimentatore, tenere fermo il manico e ruotare in senso orario finché si blocca ❷.



- 2 Inserire il colino nella caraffa per succo ③, quindi aggiungere il cono ④.
- 3 Tagliare ogni frutto a metà. Ora premere ciascuna delle metà dei frutti sul cono, e lo spremiagrumi entrerà automaticamente in funzione.
  - Durante l'uso il cono può invertire il suo senso di rotazione. Questo è normale e permette di spremere tutto il succo dal frutto.
  - Per i migliori risultati, prima di spremere gli agrumi farli rotolare a mano sul piano di lavoro.
  - Per facilitare l'estrazione del succo, muovere il frutto in senso laterale.
- 4 Per fermare lo spremiagrumi, sollevare il frutto dal cono.
- 5 Per versare il succo, rimuovere il cono e il colino dalla caraffa per succo e versare usando il beccuccio.
  - Quando si spremono grandi quantità, svuotare il colino regolarmente per prevenire l'accumulo di polpa e semi. Svuotare la caraffa per succo come necessario.

## pulizia

- Spegnerne sempre l'apparecchio, togliere la spina dalla presa di corrente e smontarlo prima di pulirlo.
- Dopo l'uso, rimettere il coperchio antipolvere.

### corpo motore

- Passarlo con un panno umido e poi asciugare.

### altri componenti

- Lavare in acqua bollente saponata e poi asciugare.
- Alternativamente possono essere lavati nella lavastoviglie.

Articolo	Lavabile in lavastoviglie
Coperchio antipolvere	✓
Cono	✓
Colino	✓
Caraffa per succo con beccuccio	✓

## manutenzione e assistenza tecnica

- Se si verificassero problemi con il funzionamento dell'apparecchio, prima di richiedere assistenza visita [www.kenwoodworld.com](http://www.kenwoodworld.com).
- NB L'apparecchio è coperto da garanzia, nel rispetto di tutte le disposizioni di legge relative a garanzie preesistenti e ai diritti dei consumatori vigenti nel Paese ove l'apparecchio è stato acquistato.
- In caso di guasto o cattivo funzionamento di un apparecchio Kenwood, si prega di inviare o consegnare di persona l'apparecchio a uno dei centri assistenza KENWOOD. Per individuare il centro assistenza KENWOOD più vicino, visitare il sito [www.kenwoodworld.com](http://www.kenwoodworld.com) o il sito specifico del Paese di residenza.
- Disegnato e progettato da Kenwood nel Regno Unito.
- Prodotto in Cina.



### IMPORTANTI AVVERTENZE PER IL CORRETTO SMALTIMENTO DEL PRODOTTO AI SENSI DELLA DIRETTIVA EUROPEA SUI RIFIUTI DI APPARECCHIATURE ELETTRICHE ED ELETTRONICHE (RAEE)

Alla fine della sua vita utile il prodotto non deve essere smaltito insieme ai rifiuti urbani.

Deve essere consegnato presso gli appositi centri di raccolta differenziata predisposti dalle amministrazioni comunali, oppure presso i rivenditori che offrono questo servizio.

# Português

Antes de ler, por favor desdobre a primeira página, que contém as ilustrações

## segurança

- Leia atentamente estas instruções e guarde-as para consulta futura.
- Retire todas as embalagens e eventuais etiquetas.
- Caso o fio se encontre danificado, deverá, por motivos de segurança, ser substituído pela Kenwood ou por um reparador Kenwood autorizado.
- Desligue no interruptor e da tomada:
  - Antes de colocar ou retirar peças
  - Depois de usar
  - Antes de limpar.
- Nunca deixe a base, o fio eléctrico ou a ficha molharem-se.
- Nunca utilize um aparelho danificado. Proceda à sua verificação ou reparação: ver “assistência e cuidados do cliente”
- Não deixe o fio tocar em superfícies quentes nem dependurado num local onde uma criança o possa agarrar.
- As crianças devem ser vigiadas para garantir que não brincam com o electrodoméstico.
- Este electrodoméstico pode ser utilizado por crianças a partir dos 8 anos de idade se forem instruídas sobre a sua utilização de forma segura e se compreenderem os riscos envolvidos. A limpeza e a manutenção não devem ser feitas por crianças, excepto se tiverem mais de oito anos e supervisão. Mantenha o electrodoméstico e o respectivo fio eléctrico fora do alcance de crianças menores de oito anos de idade.

- O uso inapropriado do seu electrodoméstico pode resultar em ferimentos.
- Os electrodomésticos podem ser utilizados por pessoas com capacidades mentais, sensoriais ou físicas reduzidas, ou com falta de experiência ou conhecimento, se forem supervisionadas ou instruídas sobre o uso do electrodoméstico de forma segura e se compreenderem os riscos envolvidos.
- Use o aparelho apenas para o fim doméstico a que se destina. A Kenwood não se responsabiliza caso o aparelho seja utilizado de forma inadequada, ou caso estas instruções não sejam respeitadas.

### **importante**

- **Não carregue demasiado no cone espremedor ou faça funcionar mais de 5 minutos – pode danificar o seu espremedor.**

Utilize o seu novo Espremedor de Citrinos Kenwood para extrair o sumo de citrinos, como por exemplo laranjas, limões, limas e toranjas.

#### **antes de ligar à corrente**

- Certifique-se de que a corrente eléctrica que vai utilizar corresponde à indicada na parte de baixo da máquina.
- Este aparelho está conforme com a Directiva n.º 1935/2004 da Comunidade Europeia sobre materiais concebidos para estarem em contacto com alimentos.

#### **antes da primeira utilização**

- 1 Lave as peças: consulte “limpeza”.
- 2 Enrole o excesso de fio em volta do suporte na parte inferior da base motorizada ①.

#### chave

- ① tampa de protecção
- ② cone espremedor
- ③ coador
- ④ copo de sumo com bico
- ⑤ base motorizada
- ⑥ arrumação do fio

#### utilização do seu espremedor de citrinos

- 1 Coloque o copo na unidade motriz, segure na pega e gire na direcção dos ponteiros do relógio até prender ②.
- 2 Coloque o coador dentro do copo ③ e depois o cone espremedor ④.
- 3 Corte a fruta ao meio. Em seguida pressione cada metade para baixo no cone espremedor e o espremedor funcionará automaticamente.

- Durante o processo é normal o cone espremedor mudar de direcção enquanto roda. Isso faz com que uma maior quantidade de sumo seja retirada do fruto.
  - Para obter melhores resultados faça rodar o fruto com a mão numa superfície plana para que fique mais macio, antes de o cortar e depois esprema.
  - Poderá ajudar a extracção do sumo movendo o fruto de um lado para o outro.
- 4 Para parar o espremedor retire o fruto do cone espremedor.
  - 5 Para retirar o sumo, remova o cone espremedor e o coador do copo e esvazie utilizando o bico.
- Quando espremer grandes quantidades, esvazie regularmente o coador para evitar demasiada acumulação de polpa e sementes. Esvazie regularmente o copo.

## limpeza

- Desligue sempre no interruptor e da tomada e desmonte antes de limpar.
- Torne a colocar a tampa de protecção após a utilização.

### base

- Limpe com um pano húmido, depois seque.

### outras peças

- Lave-as em água quente com detergente, enxágue-as e seque-as em seguida.
- Em alternativa podem ser lavados na sua máquina de lavar louça.

Componente	Adequado para ir à máquina da loiça
Tampa de protecção	✓
Cone espremedor	✓
Coador	✓
Copo de sumo com bico	✓

## assistência e cuidados do cliente

- Se tiver qualquer problema ao utilizar o seu aparelho, antes de pedir a Assistência visite o site da Kenwood em [www.kenwoodworld.com](http://www.kenwoodworld.com).
- Salientamos que o seu produto está abrangido por uma garantia, em total conformidade com todas as disposições legais relativas a quaisquer disposições sobre garantias e com os direitos do consumidor existentes no país onde o produto foi adquirido.
- Se o seu produto Kenwood funcionar mal ou lhe encontrar algum defeito, agradecemos que o envie ou entregue num Centro de Assistência Kenwood autorizado. Para encontrar informações actualizadas sobre o Centro de Assistência Kenwood autorizado mais próximo de si, visite por favor o site [www.kenwoodworld.com](http://www.kenwoodworld.com) ou o website específico do seu país.
- Concebido e projectado no Reino Unido pela Kenwood.
- Fabricado na China.



### **ADVERTÊNCIAS PARA A ELIMINAÇÃO CORRECTA DO PRODUTO NOS TERMOS DA DIRECTIVA EUROPEIA RELATIVA AOS RESÍDUOS DE EQUIPAMENTOS ELÉCTRICOS E ELECTRÓNICOS (REEE)**

No final da sua vida útil, o produto não deve ser eliminado conjuntamente com os resíduos urbanos.

Pode ser depositado nos centros especializados de recolha diferenciada das autoridades locais, ou junto dos revendedores que prestem esse serviço.

# Español

Antes de leer, por favor despliegue la portada que muestra las ilustraciones

## seguridad

- Lea estas instrucciones atentamente y guárdelas para poder utilizarlas en el futuro.
- Quite todo el embalaje y las etiquetas.
- Si el cable está dañado, por razones de seguridad, debe ser sustituido por Kenwood o por un técnico autorizado por Kenwood.
- Apague y desenchufe el aparato:
  - antes de colocar o quitar piezas
  - después de usarlo
  - antes de limpiarlo.
- En ningún caso permita que la unidad de potencia, el cable o el enchufe se mojen.
- Nunca use un aparato dañado. Haga que lo revisen o lo arreglen: vea ‘servicio técnico y atención al cliente’
- Nunca deje que el cable de alimentación toque superficies calientes o cuelgue de modo que un niño pueda alcanzarlo.
- Los niños deben ser vigilados para asegurarse de que no juegan con el aparato.
- Este aparato puede ser utilizado por niños a partir de los 8 años de edad si han recibido instrucciones o supervisión en relación con el uso del aparato de forma segura y si entienden los peligros que ello implica. La limpieza y el mantenimiento del aparato no deben ser realizados por niños a menos que sean mayores de 8 años de edad y reciban la supervisión de un adulto. Mantenga el aparato y su cable fuera del alcance de los niños menores de 8 años de edad.
- El uso incorrecto de su aparato puede producir lesiones.

- Este aparato puede ser utilizado por personas con capacidades físicas, sensoriales o mentales disminuidas o con falta de experiencia o conocimientos si han recibido instrucciones o supervisión en relación con el uso del aparato de forma segura y si entienden los peligros que ello implica.
- Utilice este aparato únicamente para el uso doméstico al que está destinado. Kenwood no se hará cargo de responsabilidad alguna si el aparato se somete a un uso inadecuado o si no se siguen estas instrucciones.

### **importante**

- **No presione demasiado fuerte sobre el cono ni haga funcionar el aparato más de 5 segundos seguidos ya que podría dañar el exprimidor.**

Utilice su nuevo Exprimidor de cítricos Kenwood para exprimir el zumo de cítricos, p. ej. naranjas, limones, limas y pomelos.

#### **antes de enchufar el aparato**

- Asegúrese de que el suministro de energía eléctrica sea el mismo que el que se muestra en la parte inferior del aparato.
- Este dispositivo cumple con el reglamento (CE) n.º 1935/2004 sobre los materiales y objetos destinados a entrar en contacto con alimentos.

#### **antes de usar por primera vez**

- 1 Limpie las piezas: ver 'limpieza'.
- 2 Recoja el exceso de cable en las agarraderas que se encuentran en la parte inferior de la unidad eléctrica ①.

### descripción del aparato

- ① protector para el polvo
- ② cono
- ③ colador
- ④ jarra de zumo con pico vertedor
- ⑤ unidad eléctrica
- ⑥ agarraderas para cable

### cómo utilizar el Exprimidor de cítricos

- 1 Coloque la jarra de zumo sobre la unidad de potencia, sujete el asa y gire en el sentido de las agujas del reloj hasta que quede bien ajustada ②.
- 2 Introduzca el colador en la jarra de zumo ③, y luego añada el cono ④.
- 3 Corte la fruta en mitades. A continuación, apriete cada mitad sobre el cono y el exprimidor funcionará automáticamente.

- Durante el uso, el cono puede cambiar la dirección en la que gira. Esto es normal, y garantiza que se exprimirá la máxima cantidad de zumo de la fruta.
  - Para obtener mejores resultados, haga rodar la fruta sobre una superficie de trabajo antes de exprimirla.
  - A fin ayudar a extraer el zumo, mueva la pieza de fruta de un lado a otro.
- 4 Para parar el exprimidor, levante la fruta del cono.
  - 5 Para verter el zumo, quite el cono y el colador de la jarra de zumo y vierta el líquido usando el pico vertedor.
- Cuando exprima grandes cantidades de fruta, vacíe el colador regularmente para impedir la acumulación de pulpa y semillas. Vacíe la jarra de zumo según sea necesario.

## limpieza

- Antes de limpiar el aparato, apáguelo, desenchúfelo y desmóntelo.
- Después del uso, vuelva a colocar protector para el polvo.

### unidad de potencia

- Pase un paño húmedo y séquela.

### otras piezas

- Lave en agua caliente con jabón y después seque.
- También pueden lavarse en el lavavajillas.

Artículo	Apto para lavar en el lavavajillas
Protector para el polvo	✓
Cono	✓
Colador	✓
Jarra de zumo con pico vertedor	✓

## servicio técnico y atención al cliente

- Si tiene problemas con el funcionamiento del aparato, antes de solicitar ayuda visite [www.kenwoodworld.com](http://www.kenwoodworld.com).
- Tenga en cuenta que su producto está cubierto por una garantía que cumple con todas las disposiciones legales relativas a cualquier garantía existente y a los derechos de los consumidores vigentes en el país donde se adquirió el producto.
- Si su producto Kenwood funciona mal o si encuentra algún defecto, envíelo o llévelo a un centro de servicios KENWOOD autorizado. Para encontrar información actualizada sobre su centro de servicios KENWOOD autorizado más cercano, visite [www.kenwoodworld.com](http://www.kenwoodworld.com) o la página web específica de su país.

- Diseñado y creado por Kenwood en el Reino Unido.
- Fabricado en China.



### ADVERTENCIAS PARA LA CORRECTA ELIMINACIÓN DEL PRODUCTO SEGÚN ESTABLECE LA DIRECTIVA EUROPEA SOBRE RESIDUOS DE APARATOS ELÉCTRICOS Y ELECTRÓNICOS (RAEE)

Al final de su vida útil, el producto no debe eliminarse junto a los desechos urbanos.

Puede entregarse a centros específicos de recogida diferenciada dispuestos por las administraciones municipales, o a distribuidores que faciliten este servicio.

# Dansk

Inden brugsanvisningen læses, foldes forsiden med illustrationerne ud

## sikkerhed

- Læs denne brugervejledning nøje, og opbevar den i tilfælde af, at du får brug for at slå noget op i den.
- Fjern al emballage og mærkater.
- Hvis ledningen er beskadiget, skal den af sikkerhedsgrunde udskiftes af Kenwood eller en autoriseret Kenwood-reparatør.
- Sluk og tag stikket ud af stikkontakten:
  - inden dele sættes på eller tages af
  - efter brug
  - før rengøring.
- Lad aldrig motorenheden, ledningen eller stikket blive våde.
- Brug aldrig et beskadiget apparat. Få det kontrolleret eller repareret: se afsnittet om “service og kundepleje”.
- Lad ikke ledningen komme i berøring med varme overflader eller hænge ned, hvor et barn kan få fat i den.
- Børn bør overvåges for at sikre, at de ikke leger med apparatet.
- Denne maskine kan bruges af børn på 8 år og ældre, hvis der føres opsyn med dem, eller de har fået instrukser i brugen af apparatet på en sikker måde, og hvis de forstår de farer, der er involveret. Rengøring og brugervedligeholdelse må ikke udføres af børn, med mindre de er 8 år eller ældre, og der føres opsyn med dem. Opbevar maskinen og dens ledning utilgængelig for børn under 8 år.
- Misbrug af maskinen kan føre til læsioner.



- Apparater kan bruges af personer med reducerede fysiske, sansemæssige eller mentale evner eller mangel på erfaring og kendskab, hvis de er blevet vejledt eller givet instrukser i brugen af apparatet på en sikker måde, og hvis de forstår de farer, der er involveret.
- Anvend kun apparatet til husholdningsbrug. Kenwood påtager sig intet erstatningsansvar, hvis apparatet ikke anvendes korrekt, eller disse instruktioner ikke følges.

## **vigtigt**

- **Lad være med at trykke for hårdt på presseren eller lade den køre i mere end 5 minutter – du kan beskadige din citruspresser.**

Den nye Kenwood citruspresser anvendes til at presse saft af citrusfrugter, f.eks. appelsiner, citroner, limes og grapefrugter.

### **før stikket sættes i stikkontakten**

- Sørg for, at el-forsyningens spænding er den samme som den, der er vist på bunden af maskinen.
- Dette apparat overholder EF-forordning 1935/2004 om materialer og genstande, der kommer i kontakt med levnedsmidler.

### **før første anvendelse**

- 1 Vask alle delene: se 'rengøring'.
- 2 Evt. overflødig ledning skal vikles omkring holderen på undersiden af motorenheden ①.

## oversigt

- ① støvlåg
- ② presser
- ③ si
- ④ saftkande med hældekanal
- ⑤ motorenhed
- ⑥ ledningsholder

## sådan anvendes citruspresseren

- 1 Placer saftkanden på motorenheden, hold på håndtaget, og drej den med uret, indtil den låser ②.
- 2 Anbring sien i saftkanden ③, og isæt presseren ④.
- 3 Skær frugten halvt over. Pres så hver halvdel ned på presseren og citruspresseren vil automatisk fungere.
  - Under brug kan presseren ændre omdrejningsretning. Dette er normalt og sikrer, at den maksimale mængde saft presses ud af frugten.
  - For det bedste resultat rulles frugten på køkkenbordet før den presses.
  - Saftudpresningen bliver mere effektiv, hvis frugten drejes fra side til side.
- 4 Citruspresseren standses ved at løfte frugten fra presseren.
- 5 For at hælde saften fra skal presseren og sien fjernes fra saftkanden. Hæld ved hjælp af hældekanalen.

- Ved presning af store mængder skal sien regelmæssigt tømmes for at hindre ophobning af frugtfibre og kerner. Tøm saftkanden efter behov.

## rengøring

- Før rengøring sluk for strømmen, tag stikket ud af stikkontakten og skil apparatet ad.
- Sæt støvlåget på igen efter brug.

### motorenhed

- Tør ydersiden af med en fugtig klud og tør efter med et viskestykke.

### andre dele

- Vask delene i varmt sæbevand, og tør med et viskestykke
- Alternativt kan de vaskes i opvaskemaskinen.

Element	Egnet til vask i opvaskemaskine
Støvlåg	✓
Presser	✓
Si	✓
Saftkande med hældekan	✓

## service og kundepleje

- Hvis du oplever nogen problemer med betjening af dit apparat, skal du, før du anmoder om hjælp, besøge [www.kenwoodworld.com](http://www.kenwoodworld.com).
- Bemærk, at dit produkt er dækket af en garanti, som overholder alle lovbestemmelser, vedrørende evt. eksisterende garanti- og forbrugerrettigheder i det land, hvor produktet er blevet købt.
- Hvis dit Kenwood-produkt er defekt, eller du finder nogen fejl, skal du sende det eller bringe det til et autoriseret KENWOOD-servicecenter. For at finde opdaterede oplysninger om dit nærmeste autoriserede KENWOOD-servicecenter kan du gå til [www.kenwoodworld.com](http://www.kenwoodworld.com) eller webstedet for dit land.
- Designet og udviklet af Kenwood i Storbritannien.

- Fremstillet i Kina.



### **VIGTIG INFORMATION ANGÅENDE KORREKT BORTSKAFFELSE AF PRODUKTET I OVERENSSTEMMELSE MED EU-DIREKTIVET OM AFFALD AF ELEKTRISK OG ELEKTRONISK UDSTYR (WEEE)**

Ved afslutningen af dets produktive liv må produktet ikke bortskaffes som almindeligt affald. Det bør afleveres på et specialiseret lokalt genbrugscenter eller til en forhandler, der yder denne service.

# Svenska

Vik ut framsidan med illustrationerna innan du börjar läsa

## säkerhet

- Läs bruksanvisningen noggrant och spara den för framtida bruk.
- Avlägsna allt emballage och alla etiketter.
- Om sladden är skadad måste den av säkerhetsskäl bytas ut av Kenwood eller av en auktoriserad Kenwood-reparatör.
- Stäng av den och dra ut sladden:
  - innan du monterar eller tar bort delar
  - efter användningen
  - före rengöring.
- Låt aldrig kraftdelen, sladden eller kontakten bli våta.
- Använd aldrig en skadad apparat. Se till att den blir kontrollerad eller lagad: se “service och kundtjänst”
- Låt inte sladden vidröra varma ytor eller hänga ner så att ett barn kan gripa tag i den.
- Barn får inte lov att leka med apparaten. Lämna dem inte ensamma med den.
- Denna maskin får användas av barn från 8 års ålder om de övervakas eller får instruktioner om hur den ska användas på säkert sätt och förstår de medföljande riskerna. Barn över 8 år får rengöra eller underhålla maskinen, men de måste övervakas. Håll maskinen och kabeln utom räckhåll för barn under 8 år.
- Om apparaten används på fel sätt kan det orsaka skador.
- Apparaten kan användas av personer med begränsad fysisk eller mental förmåga eller begränsad känslighet eller med bristande erfarenhet eller kunskap, om de övervakas

eller får instruktioner om hur den ska användas på säkert sätt och förstår de medföljande riskerna.

- Använd apparaten endast för avsett ändamål i hemmet. Kenwood fransäger sig allt ansvar om apparaten används på felaktigt sätt eller om dessa instruktioner inte följs.

## Viktigt

- **Tryck inte för hårt på kon och kör den inte längre än 5 minuter – du kan då skada juicepressen.**

Använd din nya citruspress från Kenwood för att pressa saft ur citrusfrukter såsom apelsiner, citroner, lime och grapefrukt.

### innan du sätter i kontakten

- Kontrollera att din eltyp är samma som anges på apparatens undersida.
- Den här apparaten uppfyller EG förordning 1935/2004 om material och produkter avsedda att komma i kontakt med livsmedel.

### innan du använder citruspressen första gången

- 1 Diska alla delarna, se "rengöring"
- 2 Linda överflödigt sladd runt klämman på undersidan av kraftenheten ❶.

## delar

- ❶ dammskydd
- ❷ kon
- ❸ filterkorg
- ❹ juicekanna med utloppspip
- ❺ kraftenhet
- ❻ sladdförvaring

## hur du använder din citruspress

- 1 Placera juicekannen på kraftdelen, håll i handtaget och vrid på det medurs tills det låses ❷.
- 2 Lägg filterkorgen inuti juicekannen ❸, och lägg sedan i påmataran ❹.
- 3 Halvera frukten. Tryck sedan varje halva mot kon. Apparaten startar då automatiskt.

- Kon kan byta rotationsriktning automatiskt under användningen. Det är normalt och säkerställer att maximal juicemängd pressas ur frukten.
- För bästa resultat ska du rulla frukten på en arbetsyta medan du trycker lätt på den på den.
- Flytta frukthalvan sidledes för att få ut mest saft.
- 4 Stanna apparaten genom att lyfta av frukten från kon.
- 5 För att hålla upp juice, ta bort konen och filterkorgen från juicekannen och håll upp med hjälp av utloppspipen.
- Om du pressar mycket juice, ska filterkorgen tömmas regelbundet för att förebygga ansamling av fruktkött och frön. Töm juicekannen vid behov.

## rengöring

- Koppla alltid av mixern, dra ut sladden och plocka isär mixern innan du gör ren den.
- Sätt tillbaka dammskyddet efter användningen.

### kraftdelen

- Torka den med en fuktig trasa och torka torrt.

### andra delar

- Diska i varmt vatten och diskmedel och torka.
- Alternativt kan de diskas i diskmaskin.

Del	Lämplig för diskmaskin
Dammskydd	✓
Kon	✓
Filterkorg	✓
Juicekanna med utloppspip	✓

## service och kundtjänst

- Om du får problem med att använda apparaten ber vi dig besök [www.kenwoodworld.com](http://www.kenwoodworld.com) innan du ringer kundtjänst.
- Produkten omfattas av en garanti som efterföljer alla lagstadgade bestämmelser vad gäller garanti och konsumenträttigheter i inköpslandet.
- Om din Kenwood-produkt inte fungerar som den ska eller om du upptäcker fel ber vi dig att lämna eller skicka in den till ett godkänt KENWOOD-servicecenter. För aktuell information om närmaste godkända KENWOOD-servicecenter besök [www.kenwoodworld.com](http://www.kenwoodworld.com) eller Kenwoods webbplats för ditt land.
- Konstruerad och utvecklad av Kenwood i Storbritannien.
- Tillverkad i Kina.



**VIKTIG INFORMATION OM HUR  
PRODUKTEN SKALL KASSERAS  
I ENLIGHET MED EUROPEISKA  
DIREKTIV OM AVFALL SOM  
UTGÖRS AV ELLER INNEHÅLLER  
ELEKTRISK OCH ELEKTRONISK  
UTRUSTNING (WEEE)**

När produktens livslängd är över får den inte slängas i hushållssoporna. Den kan överlämnas till lokala myndigheters avfallssorteringscentraler eller till en återförsäljare som ger denna service.

# Norsk

**Før du leser dette, brett ut framsiden som viser illustrasjonene**

## sikkerhets hensyn

- Les nøye gjennom denne bruksanvisningen og ta vare på den slik at du kan slå opp i den senere.
- Fjern all emballasje og eventuelle merkesedler.
- Dersom ledningen er skadet, må den av sikkerhetsmessige grunner erstattes av Kenwood eller en autorisert Kenwood-reparatør.
- Slå av strømmen og ta støpselet ut av kontakten:
  - før du setter på eller tar av deler
  - etter bruk
  - før rengjøring
- Du må aldri la motordelen, ledningen eller støpselet bli våte.
- Du må aldri bruke en vannkoker som er skadet. Få den kontrollert eller reparert: se "service og kundetjeneste"
- Ikke la ledningen komme i kontakt med varme overflater, eller la den henge ned der barn kan få tak i den.
- Barn må ha tilsyn for å sikre at de ikke leker med apparatet.
- Denne maskinen kan brukes av barn som er 8 år eller eldre hvis de har fått overoppsyn eller veiledning om hvordan man bruker maskinen på en trygg måte og de forstår farene det innebærer. Rengjøring og vedlikehold må ikke gjøres av barn med mindre de er eldre enn 8 år og under overoppsyn. Hold maskinen og den

tilhørende ledningen utenfor rekkevidden til barn som er under 8 år.

- Feil bruk av maskinen kan forårsake personskader.
- Apparater kan brukes av personer med reduserte fysiske, sensoriske eller mentale evner, eller som mangler erfaring eller kunnskap, hvis de har fått tilsyn eller veiledning om trygg bruk av apparatet og de forstår farene det innebærer.
- Bruk bare apparatet til dets tiltenkte hjemlige bruk. Kenwood frasier seg ethvert ansvar ved feilaktig bruk eller dersom apparatet ikke er brukt i henhold til denne bruksanvisningen **viktig**
- **Ikke trykk for hardt på pressen eller la den gå i mer enn 5 minutter – det kan skade saftpressen.**

Bruk den nye Kenwood sitruspressen til å presse saft fra sitrusfrukter, f.eks. appelsiner, sitroner, lime og grapefrukt.

#### **før du setter i støpselet**

- Forsikre deg om at nettspenningen stemmer overens med det som står på undersiden av apparatet.
- Dette apparatet overholder EC-forordning 1935/2004 om materialer og gjenstander som er bestemt å komme i kontakt med næringsmidler.

#### **før du tar sitruspressen i bruk**

- 1 Vask alle delene, se under 'rengjøring'
- 2 Vikle overflødig ledning rundt knekten under motordelen ❶.

#### deler

- ❶ støvdeksel
- ❷ presse
- ❸ sil
- ❹ bolle med helletut
- ❺ motordel
- ❻ plass til ledning

#### slik bruker du sitruspressen

- 1 Sett bollen på motordelen, hold i håndtaket og vri med urviserne til den låser seg på plass ❷.
- 2 Sett silen inni bollen ❸, og sett så på pressen ❹.
- 3 Del frukten i to. Trykk hver halvdel ned på pressen og saftpressen starter automatisk.
  - Under bruk kan pressen skifte retning mens den går rundt. Dette er normalt og gjør at mest mulig saft klemmes ut av frukten.
  - For best resultater skal du rulle frukten fram og tilbake på arbeidsbenken før du presser den.
  - For å hjelpe til med å få ut saften kan du bevege frukten fra side til side.
- 4 Saftpressen stanses ved å løfte frukten av pressen.
- 5 Fjern pressen og silen fra bollen og hell ut saften ved hjelp av helletuten.

- Når du presser store mengder frukt, må du tømme silen regelmessig for å hindre at fruktkjøtt og steiner samler seg opp. Tøm bollen etter behov.

## rengjøring

- Slå alltid av strømmen, ta støpselet ut av kontakten og ta delene fra hverandre før de rengjøres.
- Sett støvdekslet på igjen etter bruk.

### motordel

- Tørk av med en fuktig klut, deretter med en tørr en.

### andre deler

- Vask i varmt såpevann, og tørk.
- De kan også vaskes i oppvaskmaskin.

Del	Kan vaskes i oppvaskmaskin
Støvdeksel	✓
Presse	✓
Sil	✓
Bolle med helletut	✓

- Designet og utviklet av Kenwood i Storbritannia.
- Laget i Kina.



## VIKTIG INFORMASJON OM KORREKT KASTING AV PRODUKTET I HENHOLD TIL EU-DIREKTIVET OM ELEKTRISK OG ELEKTRONISK UTSTYR SOM AVFALL (WEEE)

På slutten av levetiden må ikke produktet kastes som vanlig avfall. Det må tas med til et lokalt kildesorteringssted eller til en forhandler som tilbyr tjenesten.

## service og kundetjeneste

- Hvis du har problemer med å bruke apparatet ditt, gå til [www.kenwoodworld.com](http://www.kenwoodworld.com) før du kontakter oss for hjelp.
- Vennligst merk at produktet ditt dekkes av en garanti som overholder alle lovforskrifter angående eksisterende garanti- og forbrukerrettigheter i landet der produktet ble kjøpt.
- Hvis Kenwood-produktet ditt har funksjonssvikt eller du finner defekter på det, må du sende eller ta det med til et autorisert KENWOOD-servicesenter. Du finner oppdatert informasjon om hvor ditt nærmeste autoriserte KENWOOD-servicesenter er, på [www.kenwoodworld.com](http://www.kenwoodworld.com) eller på nettstedet for landet ditt.



# Suomi

**Ennen ohjeiden lukemista taita etusivu auki, jotta näet kuvitukset**

## turvallisuus

- Lue nämä ohjeet huolella ja säilytä ne myöhempää tarvetta varten.
- Poista pakkauksen osat ja mahdolliset tarrat.
- Jos virtajohto vaurioituu, se on turvallisuussyistä vaihdettava. Vaihtotyön saa tehdä Kenwood tai Kenwoodin valtuuttama huoltoliike.
- Kytke laite pois päältä ja irrota pistoke pistorasiasta:
  - ennen osien asentamista tai irrottamista
  - käytön jälkeen
  - ennen puhdistusta.
- Älä anna runko-osan, virtajohdon tai pistokkeen kastua.
- Älä koskaan käytä vaurioitunutta laitetta. Tarkistuta ja korjaa se: katso kohdasta “huolto ja asiakaspalvelu”.
- Älä anna virtajohdon koskettaa kuumia pintoja, äläkä anna virtajohdon roikkua sellaisessa paikassa, missä lapsi voisi tarttua siihen.
- Lapsia tulee pitää silmällä sen varmistamiseksi, että he eivät leiki laitteella.
- Laitetta voivat käyttää yli 8-vuotiaat lapset, jos heitä on opastettu tai heitä valvotaan laitteen turvallisessa käytössä ja he ymmärtävät laitteen käyttöä koskevat riskit. Yli 8-vuotiaat lapset saavat puhdistaa ja huoltaa laitteen, jos heitä valvotaan. Pidä laite ja sen johto alle 8-vuotiaiden lasten ulottumattomissa.
- Laitteen väärinkäyttö voi aiheuttaa loukkaantumisen.

- Fyysisesti, sensorisesti tai henkisesti rajoittuneet tai kokemattomat henkilöt voivat käyttää laitteita, jos heidät on koulutettu käyttämään niitä turvallisesti ja he ymmärtävät käyttämisen aiheuttamat vaarat.
- Käytä laitetta ainoastaan sille tarkoitettuun kotitalouskäyttöön. Kenwood-yhtiö ei ole korvausvelvollinen, jos laitetta on käytetty väärin tai näitä ohjeita ei ole noudatettu.

## **tärkeää**

- **Älä paina kartiota liian kovaa tai anna laitteen käydä yli 5 minuuttia. Muutoin sitruspuserrin voi vaurioitua.**

Kenwood-sitruspuserrinta käytetään sitruhedelmien (esim. appelsiini, sitruuna, limetti, greippi) mehustamiseen.

### **ennen liittämistä verkkovirtaan**

- Varmista, että koneen pohjassa esitetty jännite vastaa käytettävän verkkovirran jännitettä.
- Tämä laite täyttää EU-asetuksen 1935/2004 elintarvikkeiden kanssa kosketuksiin joutuvista materiaaleista ja tarvikkeista.

### **ennen ensimmäistä käyttökertaa**

- 1 Pese osat: katso kohta 'puhdistus'.
- 2 Kierrä ylimääräinen virtajohto rungon pohjassa olevan pidikkeen ympärille **1**.

### selite

- ① pölysuoja
- ② kartio
- ③ siivilä
- ④ mehuastia ja kaatonokka
- ⑤ runko
- ⑥ virtajohdon säilytys

### sitruspusertimen käyttö

- 1 Aseta mehuastia moottoriyksikköön ja lukitse kääntämällä myötäpäivään **2** kahvasta pidellen.
  - 2 Aseta siivilä mehuastian sisään **3** ja kiinnitä kartio **4**.
  - 3 Puolita hedelmä. Paina puolisko kartio. Sitruspuserrin käynnistyy automaattisesti.
- Kartio pyörintäsuunta voi muuttua käyttämisen aikana. Tämä on normaalia. Näin hedelmästä saadaan puserrettua mahdollisimman paljon mehua.
  - Saat enemmän mehua pyörittelemällä hedelmää pöytätasoa vasten ennen mehun pusertamista.
  - Liikuta hedelmää puolelta toiselle tehostaaksesi mehun pusertumista.
- 4 Voit pysäyttää sitruspusertimen nostamalla hedelmän irti kartiosta.

- 5 Voit kaataa mehua irrottamalla kartion ja siivilän mehuastiasta. Kaada mehu kaatonokan avulla.
- Jos puserrat paljon mehua, tyhjennä siivilä väliillä, jotta hedelmäliha ja siemenet eivät tuki sitä. Tyhjennä mehuastia tarvittaessa.

## puhdistus

- Kytke laite pois päältä, irrota pistoke pistorasiasta ja laitteen osat toisistaan aina ennen puhdistusta.
- Aseta pölysuoja paikalleen käytön jälkeen.

### runko-osa

- Pyyhi kostealla pyyhkeellä ja kuivaa sitten.

### muut osat

- Pese kuumassa saippuavedessä ja kuivaa sitten.
- Ne voidaan pestä myös astianpesukoneessa.

Kohde	Voidaan pestä astianpesukoneessa
Pölysuoja	✓
Kartio	✓
Siivilä	✓
Mehuastia ja kaatonokka	✓

## huolto ja asiakaspalvelu

- Jos laitteen käyttämisen aikana ilmenee ongelmia, siirry osoitteeseen [www.kenwoodworld.com](http://www.kenwoodworld.com) ennen avun pyytämistä.
- Tuotteesi takuu koostuu sen varsinaisesta takuusta ja ostomaan kuluttajansuojasta.
- Jos Kenwood-tuotteesi vikaantuu tai siihen tulee toimintahäiriö, toimita tai lähetä se valtuutettuun KENWOOD-huoltokorjamon. Löydät lähimmän valtuutetun KENWOOD-huoltokorjaamon tiedot osoitteesta [visit www.kenwoodworld.com](http://www.kenwoodworld.com) tai maakohtaisesta sivustosta.

- Kenwood on suunnitellut ja muotoillut Iso-Britanniassa.
- Valmistettu Kiinassa.



### TÄRKEITÄ TIETOJA TUOTTEEN HÄVITTÄMISEKSI OIKEIN SÄHKÖ- JA ELEKTRONIIKKALAITEROMUSTA ANNETUN ASETUKSEN MUKAISESTI (WEEE)

Tuotetta ei saa hävittää yhdessä tavallisten kotitalousjätteiden kanssa sen lopullisen käytöstä poiston yhteydessä.

Vie se paikallisten viranomaisten hyväksymään kierrätyskeskukseen tai anna se jälleenmyyjän hävitettäväksi, mikäli kyseinen palvelu kuuluu jälleenmyyjän toimialaan.

# Türkçe

Okumaya başlamadan önce ön kapağı açınız ve açıklayıcı resimlere bakınız

## güvenlik

- Bu talimatları dikkatle okuyun ve gelecekteki kullanımlar için saklayın.
- Tüm ambalajları ve etiketleri çıkartın.
- Kablo hasar görmüşse, güvenlik nedeniyle, KENWOOD ya da yetkili bir KENWOOD servisi tarafından değiştirilmelidir.
- Aygıtın parçalarını takmadan ya da çıkarmadan, aygıtı kullanmaya başlamadan ve aygıtı temizlemeden önce aygıtı çalıştırmayınız ve fişini prizden çekiniz.
  - Aygıt güç biriminin üzerinde olduğu zaman elinizi ve takacağınız diğer parçaları öğütücüden uzak tutunuz.
  - Bıçaklar çok keskindir. Bu yüzden bıçaklara elinizle dokunmayınız.
  - Çocukların ya da engelli kişilerin bu aygıtı kullanmalarına izin vermeyiniz ya da denetim altında kullanmalarına izin veriniz.
- Aygıtın güç birimini, elektrik kordonunu ve fişini ıslak yerlere değdirmeyiniz.
- Hiç bir zaman hasarlı cihazları kullanmayın. Kontrol ya da tamir ettirin: bkz. 'servis ve müşteri hizmetleri'.
- Çocukların aygıtla oynamalarına izin vermeyiniz.
- Çocuklar cihazla oynamamaları gerektiği konusunda bilgilendirilmelidir.
- Bu cihaz cihazın güvenli bir şekilde kullanımı ile ilişkili gözetim veya talimatların verilmesi ve söz konusu tehlikeleri anlamaları halinde 8 yaş ve üzerindeki çocuklar tarafından kullanılabilir. Temizlik

ve kullanıcı bakım işlemleri 8 yaşından büyük ve denetim altında olmadıkça çocuklar tarafından yapılamaz. Cihazı ve kordonunu 8 yaşından küçük çocukların erişemeyeceği yerde tutun.

- Cihazın hatalı kullanımı yaralanmaya neden olabilir.
- Bu cihaz, fiziki, algılama ya da zihinsel kapasiteleri yetersiz kişiler tarafından ya da yeterli deneyimi olmayan kişilerce gözetim altında olmaları ve cihazın güvenli şekilde kullanımına ilişkin talimatları almaları ve olası tehlikeleri anlamaları şartıyla kullanılabilir.
- Bu cihazı sadece iç mekanlarda kullanım alanının olduğu yerlerde kullanın. Kenwood, cihaz uygunsuz kullanımlara maruz kaldığı ya da bu talimatlara uyulmadığı takdirde hiç bir sorumluluk kabul etmez.

### önemli not

- **Sıkma konisinin üzerine çok fazla bastırmayın veya 5 dakikadan uzun çalıştırmayın – zarar verebilirsiniz.**

Kenwood Sert Meyve Sıkacağına portakal, limon, misket limonu ve greyfurt gibi meyveleri sıkmaq için kullanınız.

#### fişe takmadan önce

- Aygıtı kullanmadan önce evinizdeki elektrik akımının aygıtta belirtilen akımla aynı olduğundan emin olunuz.
- Bu cihaz gıda ile temas eden malzemeler ve maddeler ile ilgili EC 1935/2004 Yönetmeliğine uygundur.

#### ilk kullanımdan önce

- 1 Aygıtın parçalarını yıkayınız. Bu konuda 'temizlik' bölümüne bakınız.
- 2 Fazla kordonu aygıtın güç tabanının ① altındaki kenetlere sarınız.

### parçalar

- ① tozdan koruma kapağı
- ② sıkma konisi
- ③ süzgeç
- ④ dökme ağızlı meyve suyu haznesi
- ⑤ güç birimi
- ⑥ kordon sarma yuvası

### sert meyve sıkacağına kullanımı

- 1 Meyve suyu haznesini güç biriminin üstüne takın, kolu tutun ve kilitleninceye kadar saat yönünde çevirin ②.
- 2 Süzgeci meyve suyu haznesi içine yerleştirin ③, sonra koniyi takın ④.

- 3 Meyveyi ikiye bölün. Meyvenin her bir yarısını sıkacağıın üzerine bastırın, sıkma konisinin otomatik olarak çalışır.
- Kullanım sırasında sıkma konisi döndüğü yönü değiştirebilir. Bu normaldir ve meyveden maksimum miktarda sıvı elde edilmesini sağlar.
- En iyi sonucu elde etmek için sıkmadan önce meyveyi tezgah üzerinde elinizle yuvarlayın.
- Meyveyi mümkün olduğu kadar fazla sıkabilmek ve meyve suyu çıkarabilmek için meyveyi bir yandan diğer yana değiştiriniz.
- 4 Sıkacağı durdurmak için meyveyi sıkma konisinden çekin.
- 5 Sıvıyı dökmek için koniyi ve süzgeci meyve suyu haznesinden çıkartın ve dökme ağızını kullanarak boşaltın.
- Büyük miktarlarda meyve suyu sıkarken, posa ve çekirdek birikimini önlemek için süzgeci düzenli aralıklarla boşaltın. Meyve suyu haznesini gerektikçe boşaltın.

## temizlik

- Aygıtı temizlemeye başlamadan önce kapatınız ve fişini prizden çekiniz. Arkasından parçalarını çıkarınız.
- Kullanımdan sonra tozdan koruma kapağını yerine takınız.

### güç birimi

- Güç birimini nemli bir bezle siliniz ve arkasından kurulayınız.

### diğer parçalar

- Aygıtın parçalarını sıcak sabunlu suda yıkayınız ve arkasından durulayınız.
- Ya da bulaşık makinesinde yıkanabilir.

Parça	Bulaşık makinesi için uygun
Tozdan koruma kapağı	✓
Sıkma konisi	✓
Süzgeç	✓
Dökme ağızlı meyve suyu haznesi	✓

## servis ve müşteri hizmetleri

- Cihazınızın çalışması ile ilgili herhangi bir sorun yaşarsanız, yardım istemeden önce [www.kenwoodworld.com](http://www.kenwoodworld.com) adresini ziyaret edin.
- Lütfen unutmayın, ürün ürünün satıldığı ülkedeki mevcut tüm garanti ve tüketici hakları ile ilgili yasal mevzuata uygun bir garanti kapsamındadır.
- Kenwood ürününüz arızalanırsa veya herhangi bir kusur bulursanız yetkili KENWOOD Servis Merkezine gönderin veya götürün. Size en yakın yetkili KENWOOD Servis Merkezinin güncel bilgilerine ulaşmak için [www.kenwoodworld.com](http://www.kenwoodworld.com) adresini veya ülkenize özel web sitesini ziyaret edin.
- Kenwood tarafından İngiltere'de dizayn edilmiş ve geliştirilmiştir.
- Çin'de üretilmiştir.



## ÜRÜNÜN ATIK ELEKTRİKLİ VE ELEKTRONİK EKİPMANIN BERTARAF EDİLMESİNE İLİŞKİN AVRUPA DİREKTİFİNE UYGUN ŞEKİLDE BERTARAF EDİLMESİ HAKKINDA ÖNEMLİ BİLGİ (WEEE)

Kullanım ömrünün sonunda ürün evsel atıklarla birlikte atılmamalıdır. Ürün yerel yetkililerce belirlenmiş atık toplama merkezine veya bu hizmeti sağlayan bir satıcıya götürülmelidir.

## bezpečnostní opatření

- Přečtěte si pečlivě pokyny v této příručce a uschovejte ji pro budoucí použití.
- Odstraňte veškerý obalový materiál a nálepky.
- Pokud by došlo k poškození napájecího kabelu, tak je z bezpečnostních důvodů nutné nechat napájecí kabel vyměnit od firmy KENWOOD nebo od autorizovaného servisního technika firmy KENWOOD.
- Příklad vypínejte a odpojíte od zásuvky:
  - před montáží nebo demontáží dílů
  - po použití
  - před čištěním
- Nedovolte, aby pohonná jednotka, napájecí kabel nebo konektor zvlhly.
- Nikdy nepoužívejte poškozený spotřebič. Nechte ho zkontrolovat nebo opravit; viz „servis a údržba“.
- Nedovolte, aby se napájecí šňůra dotýkala horkých povrchů nebo visela dolů, kde by na ni dosáhly děti.
- Dohlédněte, aby si děti s přístrojem nehrály.
- Tento spotřebič mohou používat děti od 8 let, pokud jsou pod dozorem nebo byly poučeny o jeho bezpečném používání a chápou rizika, která jsou s používáním spojená. Čištění a uživatelskou údržbu mohou děti provádět jen v případě, že jsou starší 8 let a pod dozorem. Spotřebič a napájecí kabel uchovávejte mimo dosah dětí mladších 8 let.

- Nesprávné používání spotřebiče může způsobit zranění.
- Osoby se sníženými fyzickými, smyslovými nebo mentálními schopnostmi nebo s nedostatkem zkušeností a znalostí mohou spotřebič používat v případě, že jsou pod dozorem nebo byly poučeny o bezpečném používání spotřebiče a chápou rizika, která jsou s používáním spojená.
- Toto zařízení je určeno pouze pro domácí použití. Společnost Kenwood vylučuje veškerou odpovědnost v případě, že zařízení bylo nesprávně používáno nebo pokud nebyly dodrženy tyto pokyny.

## Upozornění

- **Netlačte příliš silně na kužel odšťavovače a nenechávejte jej v chodu déle než 5 minut – jinak by mohlo dojít k jeho poškození.**

Nový odšťavňovač Kenwood Citrus Juicer používejte k získání šťávy z citrusových plodů, například z pomerančů, citrónů a grapefruitů.

### před zapojením

- Přesvědčte se, že vaše elektrická zásuvka odpovídá zásuvce uvedené na spodní straně přístroje.
- Tento spotřebič splňuje nařízení ES č. 1935/2004 o materiálech a výrobcích určených pro styk s potravinami.

### Před prvním použitím

- 1 Jednotlivé díly omyjte – viz "čištění".
- 2 Přebytečnou šňůru oviňte kolem pouzdra ve spodní části pohonné jednotky ❶.

## Popis

- ❶ kryt proti prachu
- ❷ kužel
- ❸ sítko
- ❹ nádoba na šťávu s vylévací hubicí
- ❺ pohonná jednotka
- ❻ navinutá šňůra

## Návod k použití odšťavňovače citrusů

- 1 Umístěte nádobu na šťávu na pohonnou jednotku, uchopte ji za rukojeť a otočte ve směru hodinových ručiček, dokud nezaklapne ❷.
- 2 Do nádoby na šťávu vložte sítko ❸ a pak přidejte kužel ❹.
- 3 Ovoce před vložením rozpujte. Obě půlky postupně přitlačte k lisovacímu kuželu a odšťavovač se sám rozběhne.



- V průběhu lisování může rotující kužel změnit směr otáčení. To je normální postup, kterým se zajistí maximální množství vylisované šťávy z vloženého ovoce.
  - Pro lepší výsledek lisování doporučujeme poválet ovoce na pracovní ploše před zahájením odšťavování.
  - Lepší extrakci šťávy pomáhá, budete-li pohybovat ovocem ze strany na stranu.
- 4 Odšťavovač se zastaví v okamžiku, kdy sejmete ovoce z lisovacího kužele.
  - 5 Před vyléváním šťávy z nádoby na šťávu vyjměte kužel a sítko a vylévejte přes hubici.
  - Při lisování většího množství pravidelně vyprazdňujte sítko, aby nedocházelo k hromadění dužniny a pecek. Nádobu na šťávy vyprazdňujte podle potřeby.

## čištění

- Před čištěním přístroj vždy vypněte, odpojte jej od elektrické zásuvky a demontujte.
- Po každém použití přikryjte odšťavňovač krytem proti prachu.

### Pohonná jednotka

- Jednotku otřete mycím hadříkem a potom usušte.

### Ostatní díly

- Omývejte je horkou mýdlovou vodou a potom je osušte.
- Lze je umýt také v myčce.

Část	Vhodné do myčky
Kryt proti prachu	✓
Kužel	✓
Sítko	✓
Nádoba na šťávu s vylévací hubicí	✓

## servis a údržba

- Pokud při používání spotřebiče narazíte na jakékoli problémy, před vyžádáním pomoci navštivte stránky [www.kenwoodworld.com](http://www.kenwoodworld.com).
- Upozorňujeme, že na váš výrobek se vztahuje záruka, která je v souladu se všemi zákonnými ustanoveními ohledně všech existujících záručních práv a práv spotřebitelů v zemi, kde byl výrobek zakoupen.
- Pokud se váš výrobek Kenwood porouchá nebo u něj zjistíte závady, zašlete nebo odnesete jej prosím do autorizovaného servisního centra KENWOOD. Aktuální informace o nejbližším autorizovaném servisním centru KENWOOD najdete na webu [www.kenwoodworld.com](http://www.kenwoodworld.com) nebo na webu společnosti Kenwood pro vaši zemi.
- Zkonstruováno a vyvinuto společností Kenwood ve Velké Británii.
- Vyrobeno v Číně.



### DŮLEŽITÉ INFORMACE PRO SPRÁVNOU LIKVIDACI VÝROBKU V SOULADU S EVROPSKOU SMĚRNICÍ O ODPADNÍCH ELEKTRICKÝCH A ELEKTRONICKÝCH ZAŘÍZENÍCH (OEEZ)

Po ukončení doby provozní životnosti se tento výrobek nesmí likvidovat společně s domácím odpadem. Výrobek se musí odevzdat na specializovaném místě pro sběr tříděného odpadu, zřízeném městskou správou anebo prodejcem, kde se tato služba poskytuje.

# Magyar

A használati utasítás ábrái az első oldalon láthatók - olvasás közben hajtsa ki ezt az oldalt

## első a biztonság

- Alaposan olvassa át ezeket az utasításokat és őrizze meg későbbi felhasználásra!
- Távolítson el minden csomagolóanyagot és címkét!
- Ha a hálózati vezeték sérült, azt biztonsági okokból ki kell cseréltetni a KENWOOD vagy egy, a KENWOOD által jóváhagyott szerviz szakemberével.
- Kapcsolja ki a készüléket és a hálózati csatlakozót húzza ki a konnektorból:
  - a részegységek fel- és leszerelése előtt,
  - használat után, és
  - tisztítás előtt.
- A meghajtóegységet, a hálózati vezetékét és a csatlakozódugót soha ne érje nedvesség.
- Sérült készüléket soha ne használjon. Ellenőriztesse, és szükség esetén javíttassa meg. Lásd: „szerviz és vevőszolgálat”.
- Ügyeljen arra, hogy a hálózati vezeték ne érjen forró felülethez, és ne lógjon le olyan helyen, ahol gyermek elérheti.
- A gyermekekre figyelni kell, nehogy játsszanak a készülékkel.
- A készüléket 8 éves és annál idősebb gyermekek is használhatják, amennyiben ezt felügyelet alatt teszik, vagy a készülék használatára megfelelően be vannak tanítva és tisztában vannak a veszélyekkel. A készülék tisztítását és karbantartását nem végezhetik gyermekek, kivéve ha már elmúltak 8 évesek és felnőtt felügyeli ezt a tevékenységüket. Ügyelni kell arra, hogy

a készülékhez és zsinórjához 8 év alatti gyermekek ne férjenek hozzá.

- A készülék nem megfelelő használata sérülést okozhat.
- A készüléket üzemeltethetik olyanok is, akik mozgásukban, érzékelésükben vagy mentálisan korlátozottak, illetve nincs kellő hozzáértésük vagy tapasztalatuk, amennyiben a készüléket felügyelet mellett használják, vagy annak biztonságos használatára vonatkozóan utasításokkal látták el őket, és tisztában vannak a kapcsolódó veszélyekkel.
- A készüléket csak a rendeltetésének megfelelő háztartási célra használja! A Kenwood nem vállal felelősséget, ha a készüléket nem rendeltetészerűen használták, illetve ha ezeket az utasításokat nem tartják be.

### **fontos figyelmeztetés**

- **Ne nyomja túl erősen a facsarókúpot és ne működtesse 5 percnél hosszabb ideig, mert ezzel károsíthatja a készüléket.**

A Kenwood citrusfacsaró a citrusfélék (pl. narancs, citrom, lime és grapefruit) levének kinyerésére szolgál.

#### **csatlakoztatás előtt**

- Ellenőrizze, hogy az áramellátás adatai megegyeznek-e a készülék alján feltüntetett adatokkal.
- A készülék megfelel az élelmiszerekkel rendeltetészerűen érintkezésbe kerülő anyagokról és tárgyokról szóló 1935/2004/EK rendelet követelményeinek.

#### **az első használat előtt**

- 1 Mosogassa el az alkatrészeket (lásd „a készülék tisztítása”).
- 2 A felesleges vezetéket tekerje a meghajtóegység alján található vezetékartóra ❶.

#### **a készülék részei**

- ❶ takarófedél
- ❷ facsarókúp
- ❸ szűrő
- ❹ ivólégűjtő kancsó kiöntőnyílással
- ❺ meghajtóegység
- ❻ vezetékartó

## a citrusfacsaró használata

- 1 Helyezze az ivólégyűjtő kancsót a meghajtóegységre, és a fogantyúnál megfogva forgassa el jobbra, amíg rögzül ②.
  - 2 Helyezze a szűrőt az ivólégyűjtő kancsóba ③, majd tegye fel a facsarókúpot ④.
  - 3 Vágja félbe a gyümölcsöt. A két félbevágott gyümölcsöt egymás után nyomja a facsarókúpra – a készülék automatikusan elindul.
- Használat közben a facsarókúp forgásiránya megváltozhat. Ez normális jelenség, és az a célja, hogy a maximális lémenyiséget lehessen kinyerni a gyümölcsből.
  - A legkedvezőbb eredmény elérése érdekében a gyümölcsöt a facsarás előtt kézzel lenyomva görgesse meg az asztalon.
  - Az ivólé kinyerésének elősegítése érdekében facsarás közben mozgassa a gyümölcsöt oldalirányban ide-oda.
- 4 A citrusfacsaró leállításához emelje le a gyümölcsöt a facsarókúpról.
  - 5 Az ivólé kiöntéséhez vegye le a facsarókúpot, vegye ki a szűrőt az ivólégyűjtő kancsóból, és a kiöntőnyíláson öntse ki az ivólét.
- Nagy mennyiségű lé készítésekor rendszeresen ürítse a szűrőt, hogy ne halmozódjon fel benne a gyümölcszsembe és a mag. Szükség esetén ürítse ki az ivólégyűjtő kancsót.

## tisztítás

- Tisztítás előtt mindig kapcsolja ki a gépet, a hálózati csatlakozót húzza ki a konnektorból, és szerelje szét a készüléket.
- Használat után helyezze vissza a takarófedelelet.

### meghajtóegység

- Törölje meg egy nedves ronggyal, majd szárítsa meg.

### egyéb alkatrészek

- Forró mosószeres vízben mossa el, majd szárítsa meg.

- Ezek mosogatógépben is elmoshatók.

Részegység	Mosogatógépben tisztítható
Takarófedél	✓
Facsarókúp	✓
Szűrő	✓
Ivólégyűjtő kancsó kiöntőnyílással	✓

## szerviz és vevőszolgálat

- Ha bármilyen problémát tapasztal a készülék használata során, látogasson el a [www.kenwoodworld.com](http://www.kenwoodworld.com) webhelyre, mielőtt segítséget kérne.
- A termékre garanciát vállalunk, amely megfelel az összes olyan előírásnak, amely a garanciális és a fogyasztói jogokat szabályozza abban az országban, ahol a terméket vásárolta.
- Ha a Kenwood termék meghibásodik, vagy bármilyen hibát észlel, akkor küldje el vagy vigye el egy hivatalos KENWOOD szervizközpontba. A legközelebbi hivatalos KENWOOD szervizközpontok elérhetőségét megtalálja a [www.kenwoodworld.com](http://www.kenwoodworld.com) weblapon vagy annak magyar verzióján.
- Tervezte és kifejlesztette a Kenwood az Egyesült Királyságban.
- Készült Kínában.



### FONTOS TUDNIVALÓK AZ EURÓPAI UNIÓ ELEKTROMOS ÉS ELEKTRONIKUS BERENDEZÉSEK HULLADÉKAIRA (WEEE) VONATKOZÓ IRÁNYELVÉRŐL

A hasznos élettartamának végére érkezett készüléket nem szabad kommunális hulladékként kezelni. A termék az önkormányzatok által fenntartott szelektív hulladékgyűjtő helyeken vagy az ilyen szolgáltatást biztosító kereskedőknél adható le.

# Polski

Przed czytaniem prosimy rozłożyć pierwszą stronę, zawierającą ilustracje

## bezpieczeństwo obsługi

- Przeczytać uważnie poniższą instrukcję i zachować na wypadek potrzeby skorzystania z niej w przyszłości.
- Usunąć wszelkie materiały pakunkowe i etykiety.
- Ze względów bezpieczeństwa uszkodzony przewód musi zostać wymieniony przez pracownika firmy KENWOOD lub upoważnionego przez firmę KENWOOD zakładu naprawczego.
- Wyłącz i wyjmij wtyczkę z gniazdka sieciowego:
  - przed zakładaniem lub zdejmowaniem narzędzi
  - po użyciu
  - przed czyszczeniem
- Nigdy nie dopuszczaj do zamoczenia korpusu z silnikiem, sznura ani wtyczki.
- Nie należy używać uszkodzonego urządzenia. Przekaż je do testowania lub naprawy: patrz rozdział “serwis i punkty obsługi klienta”.
- Nie dopuszczaj, aby sznur dotykał gorących powierzchni lub zwiisał z blatu, gdzie może za niego złapać dziecko.
- Należy sprawować kontrolę nad dziećmi, żeby nie bawiły się urządzeniem.
- Niniejsze urządzenie może być użytkowane przez dzieci od 8. roku życia, o ile korzystają z urządzenia pod nadzorem lub jeżeli otrzymały instrukcje dotyczące bezpiecznej obsługi urządzenia i rozumieją

zagrożenia związane z korzystaniem z niego. Czyszczenia ani czynności konserwacyjnych nie wolno powierzać dzieciom, chyba że ukończyły one 8. rok życia, a nadzór nad nimi sprawuje osoba dorosła. Urządzenie i przewód sieciowy należy przechowywać w miejscu niedostępnym dla dzieci poniżej 8. roku życia.

- Stosowanie urządzenia w sposób niezgodny z przeznaczeniem może grozić wypadkiem.
- Urządzenia mogą być użytkowane przez osoby o obniżonej sprawności fizycznej, zmysłowej lub umysłowej lub osoby niemające doświadczenia ani wiedzy na temat zastosowania tych urządzeń, o ile korzystają z nich pod nadzorem odpowiedniej osoby lub otrzymały instrukcje dotyczące ich bezpiecznej obsługi i rozumieją zagrożenia związane z ich użytkowaniem.
- Urządzenie jest przeznaczone wyłącznie do użytku domowego. Firma Kenwood nie ponosi żadnej odpowiedzialności w przypadku niewłaściwego korzystania z urządzenia lub nieprzestrzegania niniejszych instrukcji.

#### **uwaga**

- **Nie naciskać zbyt mocno na wyciskacz ani nie wyciskać soku przez okres dłuższy niż 5 minut ciągłej pracy, ponieważ może to spowodować uszkodzenie sokownicy.**

Używaj swej nowej sokownicy do cytrusów Kenwooda do wyciskania soku z owoców cytrusowych, np. pomarańczy, cytryn, limonów i grejpfrutów.

#### **przed podłączeniem do sieci**

- Sprawdzić, czy napięcie sieciowe odpowiada danym znamionowym podanym na spodzie obudowy urządzenia.
- Urządzenie spełnia wymogi rozporządzenia Wspólnoty Europejskiej nr 1935/2004 dotyczącego materiałów i wyrobów przeznaczonych do kontaktu z żywnością.

#### **przed użyciem po raz pierwszy**

- 1 Umyj części: patrz punkt "czyszczenie".
- 2 Owiń nadmiar sznura na zaczepie pod spodem podstawki z silnikiem ❶.

## oznaczenia

- ❶ pokrowiec
- ❷ wyciskacz
- ❸ sitko
- ❹ dzbanek na sok z dziobkiem ułatwiającym nalewanie
- ❺ podstawka z silnikiem
- ❻ zaczep na sznur

## jak używać swej sokownicy do cytrusów

- 1 Na podstawce z silnikiem umieścić dzbanek na sok, a następnie, przytrzymując za uchwyt, przekreślić go w kierunku zgodnym z ruchem wskazówek zegara, aż się zablokuje ❷.
- 2 Do dzbanka na sok włożyć sitko ❸, a następnie nałożyć wyciskacz ❹.
- 3 Owoce pokroić na półówki. Każdą półówkę położyć następnie na wyciskaczu i nacisnąć. Sokownica włączy się automatycznie.
- Podczas pracy wyciskacz może zmienić kierunek obrotów. Jest to całkowicie normalne i ma na celu wyciśnięcie jak największej ilości soku.

- Najlepszy rezultat można osiągnąć wałkując owoc ręcznie na blacie przed wyciśnięciem z niego soku.
- Aby pomóc w wyciskaniu soku, przechylaj owoc z boku na bok.
- 4 Aby zatrzymać sokownicę, zdjęj owoc z wyciskacza.
- 5 Aby przelać wyciśnięty sok do innego naczynia, z dzbanka na sok wyjąć wyciskacz i sitko. Przelewanie ułatwia dzióbek dzbanka.
- Jeżeli sok wyciskany jest z dużej ilości owoców, należy regularnie opróżniać sitko, aby zapobiec gromadzeniu się w nim miąższu i pestek. Dzbanek na sok opróżniać w miarę potrzeby.

## czyszczenie

- Zawsze wyłącz, wyjmij wtyczkę z gniazdka i rozbierz zespół przed czyszczeniem.
- Po użyciu załóż pokrowiec.

#### **korpus z silnikiem**

- Wytrzyj wilgotną ściereczką i następnie suchą.

#### **inne części**

- Myj w gorącej wodzie mydlanej; opłucz i osusz.
- Można je także myć w zmywarce do naczyń.

Element	Nadaje się do mycia w zmywarce
Pokrowiec	✓
Wyciskacz	✓
Sitko	✓
Dzbanek na sok z dziobkiem ułatwiającym nalewanie	✓

## serwis i punkty obsługi klienta

- W razie wszelkich problemów z obsługą urządzenia, przed wystąpieniem o pomoc prosimy o odwiedzenie strony [www.kenwoodworld.com](http://www.kenwoodworld.com).
- Prosimy pamiętać, że niniejszy produkt objęty jest gwarancją, która spełnia wszystkie wymogi prawne dotyczące wszelkich istniejących praw konsumenta oraz gwarancyjnych w kraju, w którym produkt został zakupiony.
- W razie wadliwego działania produktu marki Kenwood lub wykrycia wszelkich usterek prosimy przesłać lub dostarczyć urządzenie do autoryzowanego punktu serwisowego firmy KENWOOD. Aktualne informacje na temat najbliższych punktów serwisowych firmy KENWOOD znajdują się na stronie internetowej firmy, pod adresem [www.kenwoodworld.com](http://www.kenwoodworld.com) lub adresem właściwym dla danego kraju.

- Zaprojektowała i opracowała firma Kenwood w Wielkiej Brytanii.
- Wyprodukowano w Chinach.



### **WAŻNE INFORMACJE DOTYCZĄCE PRAWIDŁOWEGO USUWANIA PRODUKTU, ZGODNEGO Z WYMOGAMI DYREKTYWY WSPÓLNOTY EUROPEJSKIEJ W SPRAWIE ZUŻYTEGO SPRZĘTU ELEKTRYCZNEGO I ELEKTRONICZNEGO (WEEE)**

Po zakończeniu okresu użytkowania produktu nie wolno wyrzucać razem z innymi odpadami komunalnymi. Należy go dostarczyć do prowadzonego przez władze miejskie punktu zajmującego się segregacją odpadów lub zakładu oferującego tego rodzaju usługi.



# Ελληνικά

Ξεδιπλώστε την μπροστινή σελίδα όπου παρέχεται η εικονογράφηση

## ασφάλεια

- Διαβάστε προσεκτικά τις οδηγίες και φυλάξτε τις για μελλοντική αναφορά.
- Αφαιρέστε τη συσκευασία και τυχόν ετικέτες.
- Εάν το καλώδιο έχει υποστεί φθορά πρέπει, για λόγους ασφαλείας, να αντικατασταθεί από την KENWOOD ή από εξουσιοδοτημένο τεχνικό της KENWOOD.
- Θέστε εκτός λειτουργίας τη συσκευή και αποαυνδέστε από το ρεύμα:
  - πριν προσαρμόσετε ή αφαιρέσετε κάποια μέρη
  - μετά από τη χρήση
  - πριν από τον καθαρισμό
- Ποτέ μην αφήνετε τη μονάδα του κινητήρα, το καλώδιο ή το βύσμα να βραχούν.
- Ποτέ μη χρησιμοποιείτε συσκευή που έχει πάθει βλάβη. Στείλτε τη για έλεγχο ή επισκευή: βλέπε ενότητα 'σέρβις και εξυπηρέτηση πελατών'.
- Μην αφήνετε το καλώδιο να ακουμπάει σε καυτές επιφάνειες ή να κρέμεται από σημείο όπου μπορεί να το αρπάξει ένα παιδί.
- Τα παιδιά θα πρέπει να βρίσκονται υπό παρακολούθηση, έτσι ώστε να διασφαλίζεται ότι δεν παίζουν με τη συσκευή.
- Αυτή η συσκευή μπορεί να χρησιμοποιείται από παιδιά 8 ετών και άνω, εφόσον βρίσκονται υπό επίβλεψη ή τους έχουν δοθεί οδηγίες για την ασφαλή χρήση της συσκευής και εφόσον κατανοούν τους σχετικούς κινδύνους. Ο καθαρισμός

και η συντήρηση χρήστη δεν πρέπει να πραγματοποιούνται από παιδιά, εκτός εάν είναι 8 ετών και άνω και βρίσκονται υπό επίβλεψη. Φυλάσσετε τη συσκευή και το καλώδιό της μακριά από παιδιά κάτω των 8 ετών.

- Η κακή χρήση της συσκευής σας μπορεί να προκαλέσει τραυματισμό.
- Οι συσκευές μπορούν να χρησιμοποιούνται από άτομα με μειωμένες σωματικές, αισθητηριακές ή νοητικές ικανότητες ή έλλειψη πείρας και γνώσης, εφόσον βρίσκονται υπό επίβλεψη ή τους έχουν δοθεί οδηγίες για την ασφαλή χρήση της συσκευής και εφόσον κατανοούν τους σχετικούς κινδύνους.
- Να χρησιμοποιείτε τη συσκευή μόνο για την οικιακή χρήση για την οποία προορίζεται. Η Kenwood δεν θα φέρει καμία ευθύνη εάν η συσκευή χρησιμοποιηθεί με ακατάλληλο τρόπο ή σε περίπτωση μη συμμόρφωσης με αυτές τις οδηγίες.
- **Μην πιέζετε υπερβολικά τον κώνο του στύφτη και μην χρησιμοποιείτε τον αποχυμωτή για περισσότερο από 5 λεπτά χωρίς διακοπή – μπορεί να προκαλέσετε βλάβη στον αποχυμωτή σας.**

Χρησιμοποιείτε τον καινούριο λεμονοστύφτη της Kenwood για να εξάγετε τον χυμό από εσπεριδοειδή όπως πορτοκάλια, λεμόνια, κίτρα και γκρέιπφρουτ.

**προτού συνδέσετε τη συσκευή στην πρίζα**

- Βεβαιωθείτε ότι η παροχή ρεύματος είναι ίδια με αυτή που αναγράφεται στο κάτω μέρος της συσκευής.

- Αυτή η συσκευή συμμορφώνεται με τον Κανονισμό ΕΚ 1935/2004 σχετικά με τα υλικά και τα αντικείμενα που προορίζονται να έρθουν σε επαφή με τρόφιμα.

**πριν από την πρώτη χρήση**

- 1 Πλύνετε τα μέρη της συσκευής: βλέπε ενότητα 'καθαρισμός'.
- 2 Τυλίξτε το καλώδιο που περισσεύει γύρω από το άγκιστρο αποθήκευσης καλωδίου στο κάτω μέρος της μονάδας του κινητήρα



## επεξήγηση συμβόλων

- ① κάλυμμα
- ② κώνος του στύφτη
- ③ σουρωτήρι
- ④ κανάτα χυμού με στόμιο εκροής
- ⑤ μονάδα κινητήρα
- ⑥ άγκιστρο αποθήκευσης καλωδίου

## για να χρησιμοποιήσετε τον αποχυμωτή σας

- 1 Τοποθετήστε την κανάτα χυμού στη μονάδα μοτέρ, κρατήστε τη λαβή και στρέψτε δεξιόστροφα έως ότου ασφαλίσει ②.
- 2 Τοποθετήστε το σουρωτήρι μέσα στην κανάτα χυμού ③ και έπειτα προσθέστε τον κώνο ④.
- 3 Κόψτε τα φρούτα στη μέση. Έπειτα πιέστε το κάθε κομμάτι πάνω στον κώνο του στύφτη και ο αποχυμωτής θα τεθεί αυτόματα σε λειτουργία.
  - Κατά τη χρήση, ο κώνος του στύφτη μπορεί να αρχίσει να στρέφεται με αντίθετη φορά. Αυτό είναι φυσικό και διασφαλίζει τη μέγιστη εξαγωγή χυμού από το φρούτο.
  - Για βέλτιστα αποτελέσματα, κυλήστε με το χέρι σας το φρούτο πάνω στον πάγκο εργασίας προτού το στύψετε.
  - Για να κάνετε πιο εύκολη την εξαγωγή χυμού κινείτε το φρούτο δεξιά και αριστερά.
- 4 Για να σταματήσετε τον αποχυμωτή, σηκώστε το φρούτο από τον κώνο του στύφτη.
- 5 Για να αδειάσετε τον χυμό, αφαιρέστε τον κώνο και το σουρωτήρι από την κανάτα χυμού και αδειάστε τον χρησιμοποιώντας το στόμιο εκροής.
- Όταν στείβετε μεγάλες ποσότητες, αδειάζετε τακτικά το σουρωτήρι για να αποφεύγετε τη συσσώρευση πολτού και κουκουτσιών. Αδειάζετε την κανάτα χυμού όταν χρειάζεται.

## καθαρισμός

- Πάντοτε να θέτετε εκτός λειτουργίας, να αποσυνδέετε από το ρεύμα και να αποσυναρμολογείτε τη συσκευή πριν από τον καθαρισμό.
- Επανατοποθετείτε το κάλυμμα μετά από τη χρήση.

### μονάδα κινητήρα

- Σκουπίστε με υγρό πανί, έπειτα στεγνώστε.

### υπόλοιπα μέρη

- Πλύνετε σε ζεστό νερό με σαπούνι, έπειτα στεγνώστε.
- Εναλλακτικά, μπορούν να πλυθούν στο πλυντήριο πιάτων.

Εξάρτημα	Κατάλληλο για πλυντήριο πιάτων
Κάλυμμα	✓
Κώνος του στύφτη	✓
Σουρωτήρι	✓
Κανάτα χυμού με στόμιο εκροής	✓

## σέρβις και εξυπηρέτηση πελατών

- Εάν αντιμετωπίζετε προβλήματα με τη λειτουργία της συσκευής σας, προτού ζητήσετε βοήθεια επισκεφθείτε τη διαδικτυακή τοποθεσία [www.kenwoodworld.com](http://www.kenwoodworld.com).
- Έχετε υπ' όψιν ότι το προϊόν καλύπτεται από εγγύηση, η οποία είναι σύμφωνη με όλες τις νομικές διατάξεις που αφορούν τυχόν υφιστάμενη εγγύηση και δικαιώματα καταναλωτών στη χώρα στην οποία αγοράστηκε το προϊόν.

- Εάν το προϊόν Kenwood που έχετε αγοράσει δυσλειτουργεί ή βρείτε τυχόν ελαττώματα, στείλτε το ή παραδώστε το σε εξουσιοδοτημένο Κέντρο Σέρβις της KENWOOD. Για ενημερωμένα στοιχεία σχετικά με το πλησιέστερο εξουσιοδοτημένο Κέντρο Σέρβις της KENWOOD, επισκεφθείτε τη διαδικτυακή τοποθεσία [www.kenwoodworld.com](http://www.kenwoodworld.com) ή τη διαδικτυακή τοποθεσία που αφορά συγκεκριμένα τη χώρα σας.
- Σχεδιάστηκε και αναπτύχθηκε από την Kenwood στο Ηνωμένο Βασίλειο.
- Κατασκευάστηκε στην Κίνα.



**ΣΗΜΑΝΤΙΚΕΣ ΠΛΗΡΟΦΟΡΙΕΣ  
ΓΙΑ ΤΗ ΣΩΣΤΗ ΑΠΟΡΡΙΨΗ ΤΟΥ  
ΠΡΟΪΟΝΤΟΣ ΣΥΜΦΩΝΑ ΜΕ ΤΗΝ  
ΕΥΡΩΠΑΪΚΗ ΟΔΗΓΙΑ ΣΧΕΤΙΚΑ ΜΕ  
ΤΑ ΑΠΟΒΛΗΤΑ ΗΛΕΚΤΡΙΚΟΥ ΚΑΙ  
ΗΛΕΚΤΡΟΝΙΚΟΥ ΕΞΟΠΛΙΣΜΟΥ  
(ΑΗΗΕ)**

Στο τέλος της ωφέλιμης ζωής του, το προϊόν δεν πρέπει να απορρίπτεται με τα αστικά απορρίμματα.

Πρέπει να απορριφθεί σε ειδικά κέντρα διαφοροποιημένης συλλογής απορριμμάτων που ορίζουν οι δημοτικές αρχές ή στους φορείς που παρέχουν αυτήν την υπηρεσία.

# Slovenčina

Otvorte ilustrácie z titulnej strany

## bezpečnosť

- Pozorne si prečítajte tieto inštrukcie a uchovajte si ich pre budúcu potrebu.
- Odstráňte všetky obaly a štítky.
- Ak sa poškodí elektrická šnúra, musí ju z bezpečnostných príčin vymeniť alebo opraviť spoločnosť KENWOOD alebo pracovníci oprávnení spoločnosťou KENWOOD.
- Vypnite a vyťahnite zo zásuvky:
  - pred namontovaním alebo odmontovaním súčastí,
  - po použití
  - pred čistením.
- Pohonnú jednotku, šnúru ani zástrčku nikdy nevystavujte vlhkosti.
- Nikdy nepoužívajte poškodené zariadenie. Poškodené zariadenie dajte skontrolovať alebo opraviť: pozrite časť „servis a starostlivosť o zákazníkov“.
- Nikdy nekladte prívodnú elektrickú šnúru na horúce plochy, ani ju nenechávajte visieť tak, aby ju mohli uchopiť deti.
- Deti musia byť pod dohľadom, aby sa zaručilo, že sa nebudú s týmto zariadením hrať.
- Toto zariadenie môžu používať deti vo veku od 8 rokov, ak to bude pod dohľadom alebo po poučení o obsluhu tohto zariadenia bezpečným spôsobom a ak budú rozumieť súvisiacim rizikám. Čistenie a používateľskú údržbu tohto zariadenia nesmú vykonávať deti vo veku do 8 rokov. Deti vo veku nad 8 rokov to môžu vykonávať pod dohľadom.

Toto zariadenie a jeho elektrickú šnúru držte mimo dosahu detí vo veku do 8 rokov.

- Nesprávne používanie tohto zariadenia môže spôsobiť zranenie.
- Osoby, ktoré majú znížené fyzické, sensorické alebo mentálne schopnosti, majú o takýchto zariadeniach málo vedomostí alebo majú s takýmito zariadeniami málo skúseností, môžu toto zariadenie používať len pod dohľadom alebo po poučení o jeho bezpečnej obsluhu, pričom musia rozumieť súvisiacim rizikám.
- Toto zariadenie používajte len v domácnosti na stanovený účel. Spoločnosť Kenwood nepreberie žiadnu zodpovednosť za následky nesprávneho používania zariadenia, ako ani za následky nerešpektovania týchto inštrukcií.

### **dôležité upozornenie**

- **Netlačte príliš na odšťavovací kužel ani nenechajte bežať dlhšie ako 5 minút – môžete poškodiť odšťavovač.**

Nový odšťavovač citrusových plodov Kenwood používajte na vytlačenie šťavy z citrusových plodín, napr. z pomarančov, citrónov, limetiek a grapefruitov).

#### **pred zapnutím zariadenia**

- Overte si, či vaša elektrická sieť má také isté parametre, aké sú uvedené na spodnej strane zariadenia.
- Toto zariadenie spĺňa požiadavky nariadenia Európskeho parlamentu a Rady (ES) č. 1935/2004 o materiáloch a predmetoch určených na styk s potravinami.

#### **pred prvým použitím**

- 1 Poumývajte jednotlivé časti: pozrite časť „Čistenie“.
- 2 Prívodnú šnúru primerane skráťte a namotajte okolo držiaka na spodnej pohonnej jednotky ❶.

### **legenda**

- ❶ protiprachový kryt
- ❷ odšťavovací kužel
- ❸ sitko
- ❹ krčah na šťavu s nalievacou hubicou
- ❺ pohonná jednotka
- ❻ miesto na namotanie šnúry

## používanie citrusového odšťavovača

- 1 Zložte krčah na šľavu na pohonnú jednotku, chyťte ho za rukoväť a otáčajte ním v smere hodinových ručičiek, kým sa nezaistí do potrebnej pozície ②.
- 2 Do krčahu na šľavu vložte sitko ③, a potom pridajte aj odšťavovací kužeľ ④.
- 3 Prerežte ovocie na polovicu. Potom pritlačte každú polovicu dolu na kužeľ a odšťavovač sa spustí automaticky.
  - Počas prevádzky môže kužeľ zmeniť smer otáčania. Toto je normálne a zaisťuje to, aby sa z ovocia vytlačilo maximálne množstvo šťavy.
  - Najlepšie výsledky dosiahnete, keď pred odšťavovaním ovocie rukou povalkáte po pracovnej doske linky.
  - Pri odšťavovaní môžete pomáhať pohybovaním ovocia z boka nabok.
- 4 Ak chcete odšťavovač zastaviť, zdvihnete ovocie z kužeľa.
- 5 Ak chcete šľavu naliať, vyberte odšťavovací kužeľ a sitko z krčahu na šľavu a nalejte šľavu pomocou nalievacej hubice.
  - Pri odšťavovaní veľkých množstiev pravidelne vyprázdňujte sitko, aby ste zabránili hromadeniu dužiny a jadriek. Krčah na šľavu vyprázdňujte podľa potreby.

## čistenie

- Pred čistením zariadenie vždy vypnite, odpojte zo siete a demontujte.
- Po použití opäť nasadte protiprachový kryt.

### pohonná jednotka

- Poutierajte vlhkou handričkou a vysušte.

### ostatné diely

- Umyte v horúcej mydlovej vode a potom vysušte.
- Eventuálne ich možno umývať aj v umývačke riadu.

Položka	Vhodnosť na umývanie v umývačke riadu
Protiprachový kryt	✓
Odšťavovací kužeľ	✓
Sitko	✓
Krčah na šľavu s nalievacou hubicou	✓

## servis a starostlivosť o zákazníkov

- Ak pri používaní tohto zariadenia narazíte na nejaké problémy, pred vyžiadanim pomoci najprv navštívte webovú lokalitu [www.kenwoodworld.com](http://www.kenwoodworld.com).
- Na váš výrobok sa vzťahuje záruka vyhovujúca všetkým právnym ustanoveniam týkajúcim sa akýchkoľvek záruk a spotrebiteľských práv existujúcim v krajine, v ktorej bol výrobok zakúpený.
- Ak váš výrobok Kenwood zlyhá alebo na ňom nájdete nejaké chyby, pošlite alebo odnesť ho autorizovanému servisnému centru KENWOOD. Najbližšie autorizované servisné centrum KENWOOD môžete nájsť na webovej lokalite [www.kenwoodworld.com](http://www.kenwoodworld.com) alebo na jej stránke špecifickej pre vašu krajinu.
- Navrhnuté a vyvinuté spoločnosťou Kenwood v Spojenom kráľovstve.
- Vyrobené v Číne.



## DÔLEŽITÉ INFORMÁCIE PRE SPRÁVNÚ LIKVIDÁCIU PRODUKTU PODĽA EURÓPSKEJ SMERNICE O ODPADE Z ELEKTRICKÝCH A ELEKTRONICKÝCH ZARIADENÍ (OEEZ)

Po skončení životnosti sa tento výrobok nesmie likvidovať spoločne s domácim odpadom. Musí sa odovzdať na príslušné zberné miesto špecializované na triedenie odpadu alebo predajcovi, ktorý poskytuje takúto službu.

# Українська

Будь ласка, розгорніть першу сторінку з малюнками

## заходи безпеки

- Уважно прочитайте інструкцію та збережіть її для подальшого використання.
- Зніміть упаковку та всі етикетки.
- Пошкоджений шнур живлення із метою безпеки підлягає заміні на підприємствах фірми KENWOOD або в авторизованому сервісному центрі KENWOOD.
- Завжди вимикайте прилад та відключайте його від мережі електропостачання:
  - перед установкою або зніманням деталей
  - після використання
  - перед чищенням.
- Не допускайте попадання вологи на блок електродвигуна, шнур або вилку.
- Не використовуйте пошкоджений прилад. Перевірка або ремонт здійснюються у спеціальних центрах: дивись розділ «Обслуговування та ремонт».
- Не допускайте звисання шнура у місцях, де до нього може дотягнутися дитина.
- Не залишайте дітей без нагляду і не дозволяйте їм гратися із приладом.
- Цей прилад може використовуватися дітьми віком від 8 років тільки під наглядом дорослих або після проходження інструктажу та якщо вони розуміють небезпеку, пов'язану з його використанням. Не рекомендується доручати чищення та догляд за цим приладом дітям молодше 8 років,



або дітям будь-якого віку без нагляду дорослих. Тримайте прилад і шнур подалі від дітей молодше 8 років.

- Невірне використання цього приладу може привести до травм.
- Не рекомендується користуватися цим приладом особам із обмеженими фізичними або ментальними можливостями або тим, хто має недостатньо досвіду в його експлуатації. Вищеназваним особам дозволяється користуватися приладом тільки після проходження інструктажу та під наглядом досвідченої людини і якщо вони розуміють пов'язані з цим ризики.
- Цей прилад призначений виключно для використання у побуті. Компанія Kenwood не несе відповідальності за невідповідне використання приладу або порушення правил експлуатації, викладених у цій інструкції.

### **увага**

- **Не натискайте дуже сильно на конус і не вмикайте прилад більш, ніж на 5 хвилин – це може пошкодити соковижималку.**

Нова соковижималка для цитрусових Kenwood призначена для вижимання соку із цитрусових (наприклад, із апельсинів, лимонів, лайму та грейпфрутів).

### **Перед підключенням до мережі електропостачання**

- Переконайтеся, що напруга електромережі у вашому домі відповідає показникам, вказаним на зворотній частині приладу.

- Цей прилад відповідає вимогам директиви ЄС 1935/2004 стосовно матеріалів, що безпосередньо контактують з їжею.

### **Перед першим використанням**

- 1 Промийте всі компоненти: дивись розділ «Догляд та чищення».
- 2 Намотайте зайву частину шнура на утримувач, який знаходиться на зворотному боці блоку електродвигуна ❶.

## Покажчик

- ① пилозахисна кришка
- ② конус
- ③ фільтр-процідjuвач
- ④ глечик для збирання соку з розливальним носиком
- ⑤ блок електродвигуна
- ⑥ намотувач шнура

## Як користуватися соковижималкою для цитрусових

- 1 Установіть глечик для збирання соку на блок електродвигуна та, утримуючи ручку, поверніть за годинниковою стрілкою для фіксації ②.
- 2 Установіть фільтр-процідjuвач всередину глечика для збирання соку ③, а потім встановіть конус ④.
- 3 Наріжте фрукти навпіл. Надіньте одну половинку на конус та натисніть, соковижималка увімкнеться автоматично.
  - Під час роботи конус може змінювати напрям обертання. Це – нормальне явище. Зміна напрямку обертання сприяє ретельній обробці та отриманню максимальної кількості соку з фруктів.
  - Для отримання кращих результатів перед початком обробки покатайте половинку фрукта по робочій поверхні руками.
  - Для отримання максимальної кількості соку повертайте фрукт у різних напрямках.
- 4 Щоби зупинити соковижималку, зніміть фрукт з конусу.
- 5 Щоб злити сік, зніміть конус та витягніть фільтр-процідjuвач з глечика для збирання соку, після цього вилийте сік через розливальний носик.

- Під час обробки великої кількості фруктів, регулярно чистьте фільтр-процідjuвач з метою запобігання накопичування м'якоті та кісточок. Випорожнюйте глечик для збирання соку по мірі необхідності.

## Чищення

- Перед чищенням вимкніть прилад, відключіть із розетки та розберіть.
- Установіть пилозахисну кришку на місце після використання.

### блок електродвигуна

- Протріть вологою ганчіркою, просушіть.

### інші деталі

- Помийте в мильній гарячій воді, потім просушіть.
- Дозволяється мити деталі в посудомийній машині.

Назва	Підходить для миття посуду
Пилозахисна кришка	✓
Конус	✓
Фільтр-процідjuвач	✓
Глечик для збирання соку з розливальним носиком	✓

## Обслуговування та ремонт

- Якщо з роботою дашого приладу виникають будь-які проблеми, перш ніж звернутися по допомогу, завітайте до сайту [www.kenwoodworld.com](http://www.kenwoodworld.com).
- Пам'ятайте, що на прилад поширюється гарантія, що відповідає всім законним положенням щодо існуючої гарантії та прав споживача в тій країні, де прилад був придбаний.

- При виникненні несправності в роботі приладу Kenwood або при виявленні будь-яких дефектів, будь ласка, надішліть або принесіть прилад в авторизований сервісний центр KENWOOD. Актуальні контактні дані сервісних центрів KENWOOD ви знайдете на сайті [www.kenwoodworld.com](http://www.kenwoodworld.com) або на сайті для вашої країни.
- Спроектовано та розроблено компанією Kenwood, Об'єднане Королівство.
- Зроблено в Китаї.



**ВАЖЛИВА ІНФОРМАЦІЯ  
СТОСОВНО НАЛЕЖНОЇ  
УТИЛІЗАЦІЇ ПРОДУКТУ  
ЗГІДНО ІЗ ДИРЕКТИВОЮ ПРО  
УТИЛІЗАЦІЮ ЕЛЕКТРИЧНОГО ТА  
ЕЛЕКТРОННОГО ОБЛАДНАННЯ  
(WEEE)**

Після закінчення терміну експлуатації не викидайте цей прилад з іншими побутовими відходами.

Віднесіть прилад до місцевого спеціального авторизованого центру збирання відходів або до дилера, який може надати такі послуги.



معلومات هامة هو الكيفية الصحيحة للتخلص من المنتج وفقاً لتوجيهات الاتحاد الأوروبي المتعلقة بنفايات المعدات الكهربائية والإلكترونية (WEEE)

في نهاية العمر التشغيلي للجهاز، يجب عدم التخلص من الجهاز في نفايات المناطق الحضرية.

بل يجب أخذه إلى مركز تجميع خاص بجهة محلية متخصصة في التخلص من هذه النفايات أو إلى تاجر يقدم هذه الخدمة.

العنصر	مناسب للغسل في غسالة الأطباق
غطاء منع الغبار	✓
رأس العصاراة	✓
مصفاة	✓
دورق العصير مزود بحافة للصب	✓

## الصيانة ورعاية العملاء

- في حالة مواجهة أية مشكلة متعلقة بتشغيل الجهاز، قبل الاتصال لطلب المساعدة؛ راجعي موقع الويب [www.kenwoodworld.com](http://www.kenwoodworld.com)
- يرجى الملاحظة بأن جهازك مشمول بضمان، هذا الضمان يتوافق مع كافة الأحكام القانونية المعمول بها والمتعلقة بحقوق الضمان والمستهلك في البلد التي تم شراء المنتج منها.
- في حالة تعطل منتج Kenwood عن العمل أو في حالة وجود أي عيوب، فيرجى إرساله أو إحضاره إلى مركز خدمة معتمد من KENWOOD. للحصول على معلومات محدثة حول أقرب مركز خدمة معتمد من KENWOOD، يرجى زيارة موقع الويب [www.kenwoodworld.com](http://www.kenwoodworld.com)، أو موقع الويب المخصص لبلدك.
- تصميم وتطوير Kenwood في المملكة المتحدة.
- صنع في الصين.

الخاصة بالاستخدام أو الإشراف عليهم بحيث يمكنهم استخدامه بطريقة آمنة مع إدراك المخاطر التي تنطوي على استخدام الجهاز.

- استخدم الجهاز في الاستخدام المنزلي فقط. لا تتحمل Kenwood أية مسؤولية في حالة تعرض الجهاز للاستخدام غير الصحيح أو عدم الالتزام بهذه التعليمات. ملاحظة هامة

## ● لا تضغطي بقوة مفرطة على رأس العصارة أو تشغيلها لفترة من الزمن تتجاوز ٥ دقائق - فقد تتلف العصارة.

- أثناء الاستخدام قد تغير رأس العصارة اتجاه دورانها. هذا أمر طبيعي والهدف منه ضمان حصولك على أكبر كمية عصير من الفواكه المعصورة.
- للحصول على أفضل النتائج، دحرجي الفواكه بيدك على سطح العمل قبل العصر (في حركة مثل لف العجين).
- للمساعدة في استخلاص العصير، تحرك الفاكهة من جانب الى آخر.
- ٤ لإيقاف العصارة، ارفعي الفاكهة التي تعصرينها عن رأس العصارة.
- ٥ لصب العصير، أزيل مخروط العصر والمصفاة عن دورق العصير ثم صبي العصير باستخدام حافة الصب.
- عند عصر كمية كبيرة من الفاكهة، أفرغي المصفاة بانتظام لتجنب تراكم لب وبيذور الفاكهة. أفرغي دورق العصير حسب الحاجة.

استعمل عصارة الليمون كينوود الجديدة للحصول على العصير من فاكهة الحمضيات مثل البرتقال، الليمون، الليم والكريب فروت.

### قبل توصيل الجهاز بمصدر التيار الكهربائي

- تأكدي من تماثل مواصفات مصدر التيار الكهربائي لديك مع المواصفات الموضحة على الجانب السفلي للجهاز.
- يتوافق هذا الجهاز مع تنظيمات الاتحاد الأوروبي 2004/1935 المتعلقة بالمواد والأجسام المتلامسة مع الأطعمة.

### قبل الاستعمال للمرة الاولى

- ١ تغسل الاجزاء: انظر للتنظيفس.
- ٢ يلف اي سلك زائد حول الحاملة الواقعة على الجهة التحتية لوحدة الطاقة ①.

### التنظيف

- دائماً اوقف التشغيل وافصل من الكهرباء وفكك قبل التنظيف.
- اعد غطاء منع الغبار الى محله بعد الاستعمال.

### وحدة الطاقة

- تمسح بقطعة قماش رطبة ثم تجفف.

### الاجزاء الاخرى

- تغسل بمحلول ماء وصابون ساخن ثم تجفف.
- أو بطريقة أخرى، يمكن الغسل في غسالة الأطباق.

### مفتاح الرموز

- ① غطاء منع الغبار
- ② رأس العصارة
- ③ مصفاة
- ④ دورق العصير مزود بحافة صب
- ⑤ وحدة الطاقة
- ⑥ غلاف السلك

### لاستعمال عصارة الليمون

- ١ ضعي دورق العصير على وحدة الطاقة (الموتور) ثم امسكي المقبض ولفيه في اتجاه عقارب الساعة حتى يستقر في موضع القفل ②.
- ٢ ضعي المصفاة داخل دورق العصير ③، ثم ركبي ضعي مخروط العصر ④.
- ٣ قطعي ثمار الفواكه إلى نصفين. ثم اضغطي كل نفس على رأس العصارة وسوف تعمل العصارة تلقائياً.

# عربي

قبل القراءة، الرجاء قلب الصفحة الأولى لعرض الصور

## لسلامتك

- اقرئي التعليمات التالية واحتفظي بها في المتناول للاستخدامات المستقبلية المرجعية.
- أزيلتي مكونات التغليف وأية ملصقات.
- في حالة تلف السلك الكهربائي، يجب استبداله لأسباب متعلقة بالسلامة من قبل KENWOOD أو مركز صيانة معتمد من قبل KENWOOD.
- اوقف التشغيل وافصل من الكهرباء:
  - قبل تركيب او ازالة الاجزاء
  - بعد الاستعمال
  - قبل التنظيف
- ابدأ لا تسمح لوحدة الطاقة، السلك او القابس بالابتلال.
- لا تستخدم جهازاً تالفاً أبداً افحصه أو أصلحه. راجع زالصيانة ورعاية العملاء.
- لا تسمح للسلك بالتلامس مع اسطح ساخنة او بالتدلي حيث يمكن لطفل ما الامسك به.
- يجب ملاحظة الأطفال للتأكد من عدم عبثهم بالجهاز.
- يمكن استخدام هذا الجهاز من قبل الأطفال الذين تتراوح أعمارهم بين ٨ سنوات فأكثر في حالة الإشراف عليهم أو إعطائهم التعليمات اللازمة بشأن استخدام الجهاز بطريقة آمنة مع التأكد من تفهمهم واستيعابهم للمخاطر المرتبطة باستخدام الجهاز. ينبغي عدم تنظيف وصيانة الجهاز من قبل الأطفال إلا إذا كان عمرهم من ٨ سنوات فأكثر وتحت إشراف من الكبار. يحفظ الجهاز والسلك الكهربائي بعيداً عن متناول الأطفال ممن هم دون ٨ سنوات من العمر.
- قد يؤدي سوء استخدام الجهاز إلى حدوث إصابات.
- يمكن استخدام الأجهزة من قبل أشخاص ذوي قدرات جسدية أو حسية أو عقلية منخفضة وممن هم دون خبرة أو معرفة باستخدام الأجهزة في حالة منحهم التعليمات